

# Decus

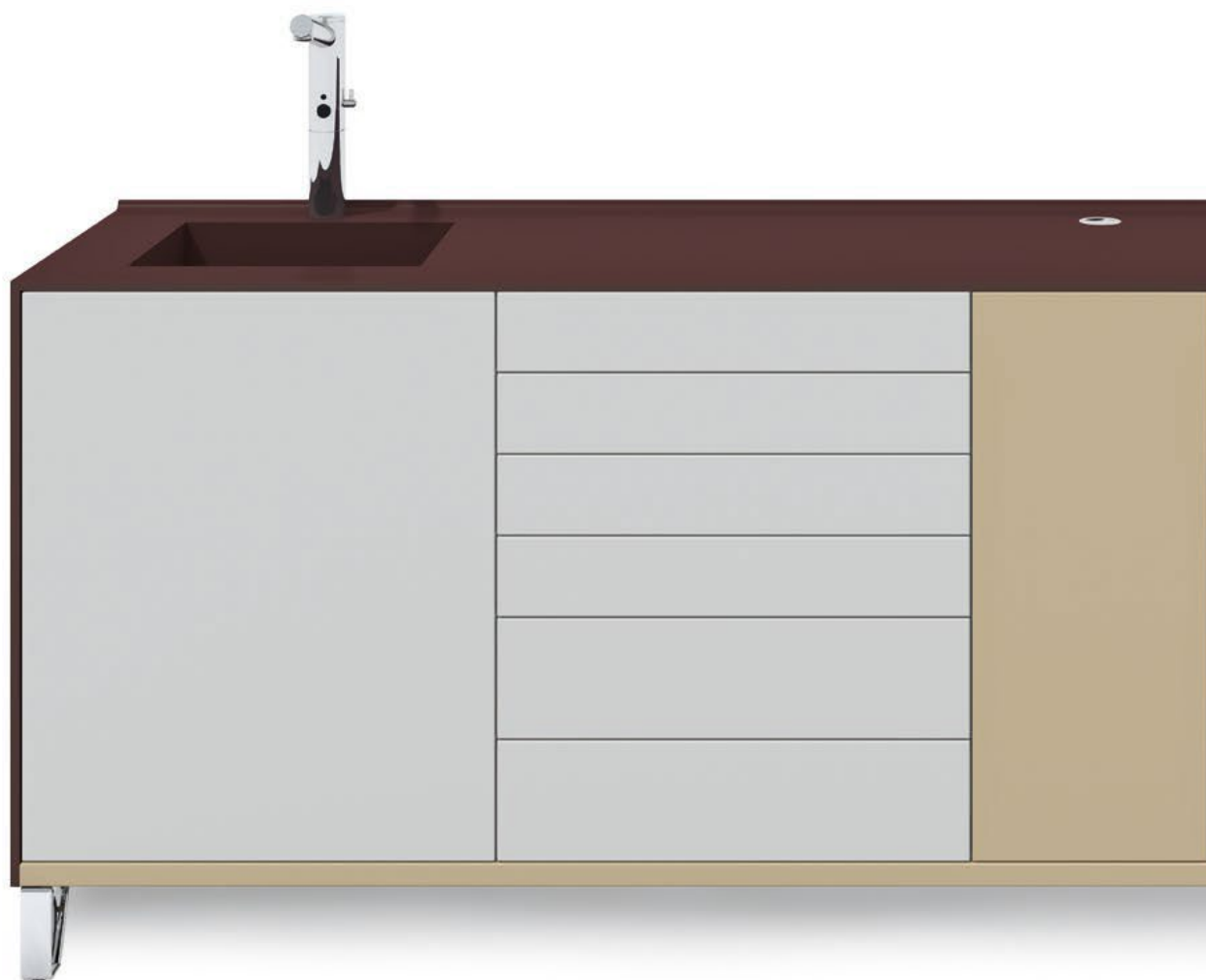

Elegant | **ASTRA**  
Élégant | **ASTRA**

# Decus

## FORMELL EINFACHHEIT VON SCHRÄNKE

Decus kann viele Interpretation von Raum und Funktion vorschlagen. Eine innovative Annäherung als das traditionelle System der rechteckigen Formen. Die Unterschied befindet sich in der Achtung von Details und in die Überraschen; vom diese kommen Lösungen wie die Benutzung von Materialien wie die Laminat Keramik und lackiert Glas.

## LA SIMPLICITÉ FORMELLE DES MEUBLES

Decus permet d'interpréter l'espace et les fonctionnes dans infinies possibilités, un approche innovatif respect aux traditionnelles systèmes modulaires qui se basent sur formes rectangulaires. La capacité d'être différent se trouve aussi dans l'attention pour les détails, dans la volonté de surprendre; de tout ce on a créé solutions comme par exemple l'utilisation des matériaux comme la céramique laminé et le verre laqué.

### 2 LAMINATE

Eine ideale Synthese von Funktionalität und Ästhetik um jede Raum zu erfüllen.  
*Une synthèse idéale de fonctionnalité et esthétique pour résoudre chaque espace.*



### 16 ART

Design inspiriert sich an der Kunst des zwanzigsten Jahrhunderts, bedeutenden Materialien und feine Kombinationen.  
*Design s'inspire à l'art du 20ème siècle, matériaux prestigieux et combinaisons raffinées.*

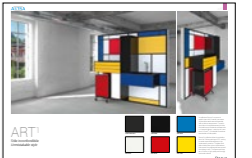

### 30 FASHION

Die wertvolle Metall Leuchtungen heiratet das Glas für einen einzigen Reiz.  
*La splendeur des métaux précieux s'assortissent avec le verre dans un unique charme.*

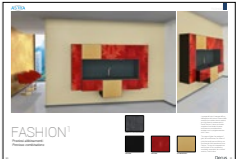

### 46 CERAMIC

Der Keramik, ein zeitlos Material, bereichert sich mit neue chromatische und taktile Effekte.  
*La céramique est un matériel sans temps qui s'enrichit de nouveaux effets chromatiques et tactiles.*

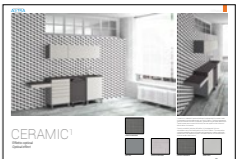

### 60 DESIGN

Ein Möbel System, der fügt in der Raum ein und ist ein integrierende Teile.  
*Un projet d'ameublement qui s'insère dans l'espace et devient partie intégrante.*

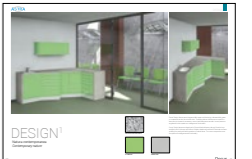

### 76 SOLID

Wesentlichen Formen geben Hintergrund vom viele Farb-Dekoration Kombinationen.  
*Forme essentielle font de arrière – plan a beaucoup de combinaisons des colures et décorations.*



### 92 GLASS

Handwerkliche Wert und absolut Qualität in der Glasplatte mit geschmolzenem Waschbecken.  
*Qualité d'artisanat et absolue dans le plan de travail en verre avec lavabo fusionné.*



### 108 SMILE

Höhe Professionalität für die Kinder dank eines Stils reich an Überraschung und Fantasie.  
*Grand professionnalité pour les enfants avec un style riche de surprise et fantaisie.*

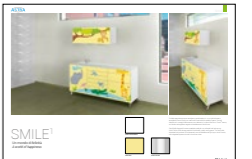

### 124 GUIDA TECNICA

Alle Informationen für die Fachleute.  
*Toutes les informations pour les experts.*







# LAMINATE<sup>1</sup>

Wesentlich raffiniert  
Essentiel raffiné

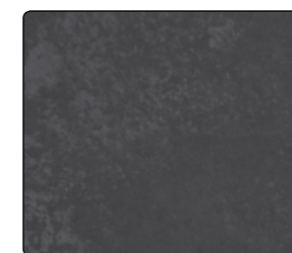

Laminato Pietra Acidata



RAL 9006 M

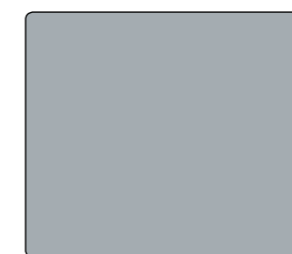

RAL 7001 M

Decus Laminat ist die beste Lösung um elegant Möbel System zu kreieren, und versichert die Bequemlichkeit. Die Arbeitsplatten aus Laminat, verfügbar auch mit verschiedenen Farben, fürchten nicht die Kratzer und Abkratzen und einfach sind zu reinigen. Diese Zusammensetzung mit aufgesetzte viereckig Waschbecken, ist mit einer angenehm Kombination und ein Dekoration auf der Hängeschranktür gekennzeichnet, ausgestattet mit Spender für Einwegmaterial.

*Decus Laminat représente la solution idéale pour réaliser des solutions d'ameublement élégantes sans renoncer à la praticité. Les plans de travaux en mélaminé sont disponibles en diverses finitions et sont résistants aux égratignures et garantissent l'hygiène parfaite. Cette composition avec lavabo carré est caractérisée par un assortiment chromatique agréable et un décor sur la porte de la vitrine, doté d'un distributeur pour matériaux jetables.*



Alle Funktionen sind in einem Minimum Platz organisiert und bieten eine Breite Funktionalität und Freizügigkeit in der Praxis an. Schubladen, ausgestattet mit Instrument Schalen, öffnen und schließen sich mit einer Geste.

Toutes les fonctionnes sont réunies dans un espace minimum offrant une grande opérativité et liberté de mouvement dans le cabinet. Les tiroirs sont dotés avec des plateaux et s'ouvrent et se ferment avec une geste.

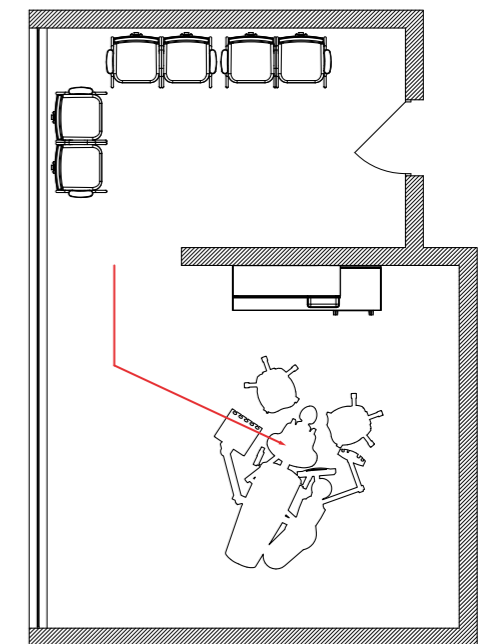





# LAMINATE<sup>2</sup>

Zeitgenössischer Klassiker  
*Le classique contemporaine*

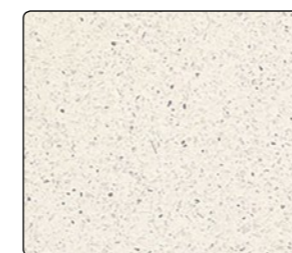

Laminato Glitter Bianco Mika



N. 14604



Cromo Lucido

Die Laminat Fertigung einräumt den gesamten Hängeschrank, flankiert von passenden Kommode und eine Hängeschrank mit Spender für Einwegmaterial. Eine ästhetische, raffinierte und praktische Lösung auch bezüglich der Hygiene.

*Dans cette composition la finition en mélaminé encercle tout le meuble suspendu et se combine avec le meuble à tiroirs de côté e le meuble haut avec dispenser pour les matériaux jetables. Une solution raffiné et pratique aussi pour le nettoyage du sol.*





Es ist möglich verschiedene Waschbecken wählen: aufgesetzte Waschbecken, aus traditionelle Keramik oder Corian®, zeitgenössischer Material mit ein naturrell Feeling oder Keramik eingebaute Waschbecken.

*Il y a la possibilité de choisir entre lavabo à appuyer en céramique traditionnelle ou Corian®, un matériel contemporain mais avec une sensation naturelle, ou lavabo intégré en céramique.*

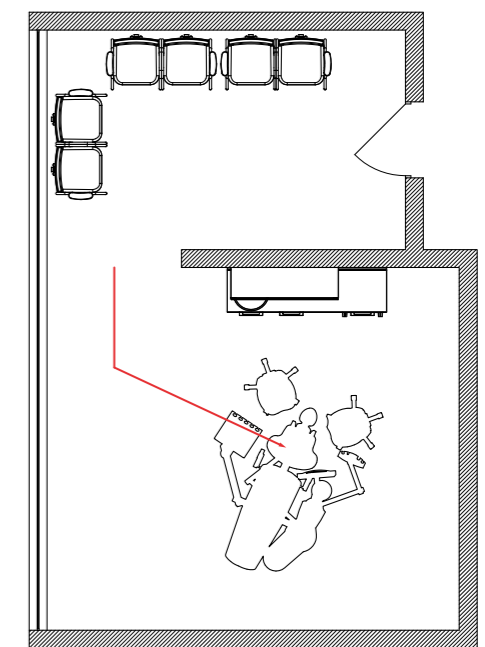





# LAMINATE<sup>3</sup>

Charmante Einfachheit  
Simplicité fascinante



Laminato Tavoli Pietra

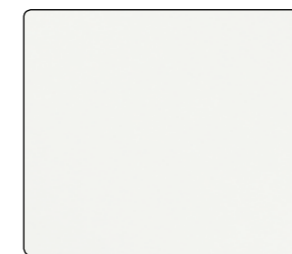

RAL 9010

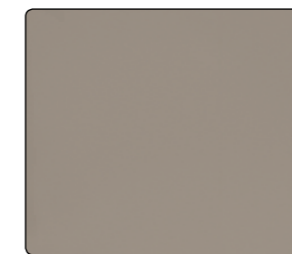

N. 14862 M



Nichel Perla

Minimal aber persönlich. Diese Möbelzeile unterschied von Schrank mit Aluminiumfüße und lackierte Alu Griffe in derselben Farbe von der Dekoration von dem Hängeschrank. Auch der Rollschrank ist mit abgestimmte Alu Griffe ausgestattet..

*Minimale dans l'esthétique mais avec une propre personnalité, cette composition est caractérisée des meubles avec pieds en aluminium et poignées en aluminium laqué en teinte avec le décor sur la vitrine. Aussi le pratique meuble à tiroirs sur roulette est dotés de poignées en aluminium du même couleur.*





Funktionalität und Hygienebehälter: doppelter verchromte Abfallträger aus Metall hinten die Tür. Die Fronten haben abgerundete Ecken für eine optimale Hygiene.

*Fonctionnalité et hygiène dans le contenu: poubelle double en métal chromé arrière la porte. Les façades sont dotés des angles arrondis pour une parfaite nettoyage.*

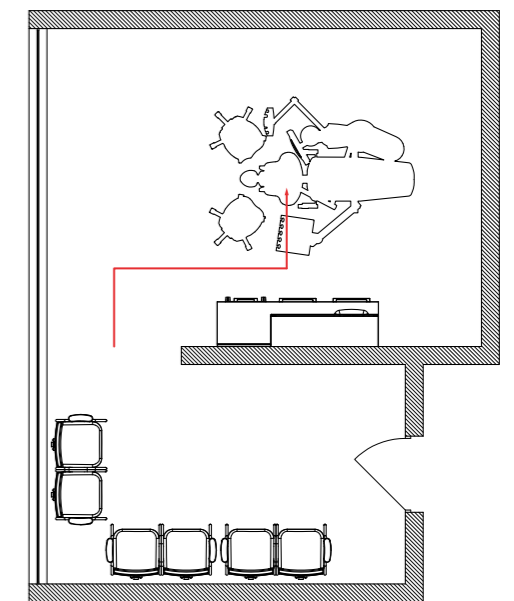









# ART<sup>1</sup>

Unverwechselbaren Stil  
Style sans ambiguïtés

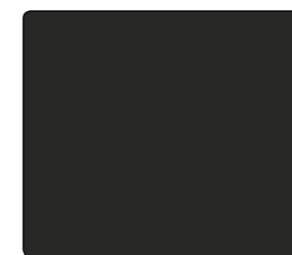

Corian Nocturne

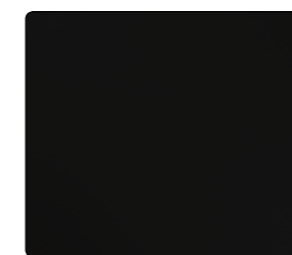

RAL 9005



RAL 5015

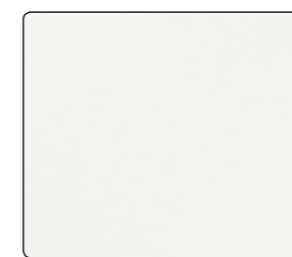

RAL 9010



RAL 3020

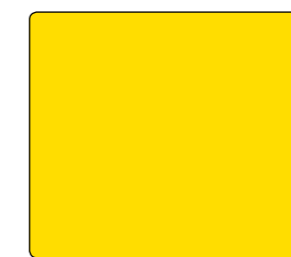

RAL 1021

Decus Art Kollektion inspiriert sich am Kubismus des zwanzigsten Jahrhunderts um eine spezielle Stimmung in der Praxis zu realisieren. Die Fronten aus Glas schaffen Farbkombinationen die das professionelle Umfeld in ein zeitloses Design-Konzept verwandeln. Die Platten sind aus Corian®, einen hochwertigen und emotionalen Material.

*La collection Decus Art s'inspire au Cubisme du 20ème siècle pour créer une atmosphère absolument spécial dans le cabinet contemporain. Les façades en verre avec son assortiment des couleurs transforment l'environnement professionnel dans une œuvre de design. Les cadres et plans de travaux sont en Corian®, un matériel émouvant de haut qualité.*





Die gesamte Komposition mit aufgesetztem Waschbecken und Rollschrank fügt sich in ein massives Platz in der Praxis, und ist der Protagonist.

*La composition avec lavabo à encastrer et meuble à roulettes s'intègre dans un espace compact du cabinet et le caractérise avec sa présence de protagoniste.*

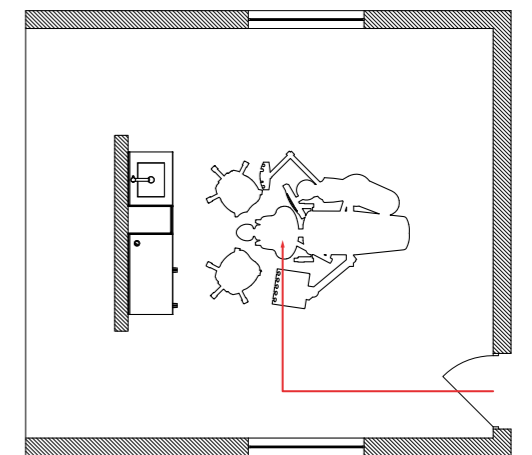





# ART<sup>2</sup>

Grafischer Effekt  
*Effet graphique*

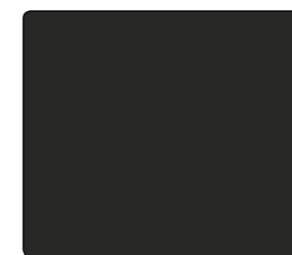

Corian Nocturne

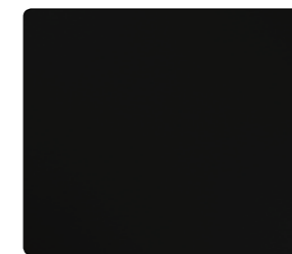

RAL 9005



RAL 9006 M

Raffiniert und Glamour, diese Möbelsystem erinnern die Optical Art der sechziger Jahre dank die Kombination von weiß, grau und schwarz Oberflächen. In der Zusammensetzung macht eine schöne Aussicht der brillante Trolley-Griff. Der Platte ist mit einem eingebauten Waschbecken mit Mischbatterie und Seifenspender ausgestattet.

*Raffiné et glamour cette composition est caractérisée par combinaison des surfaces blanches, gris et noir, un effet qui rappelle l'art optique des années 60. Dans l'ensemble la poignée brillante du meuble sur roulette est en vedette. Le plan du meuble est doté d'un évier intégré avec mitigeur et un distributeur de savon.*





Die Tür mit Drücköffnung öffnet sich mit einem Geste und zeigt eine funktionelle innere Organisation für die getrennte Sammlung, der ist bei drei Seiten erreichbar.

*Au-dessous du lavabo la porte avec ouverture push qui s'ouvre avec un simple geste, montre un espace parfaitement équipé pour la gestion des déchets qui est accessible dans les trois côtés.*

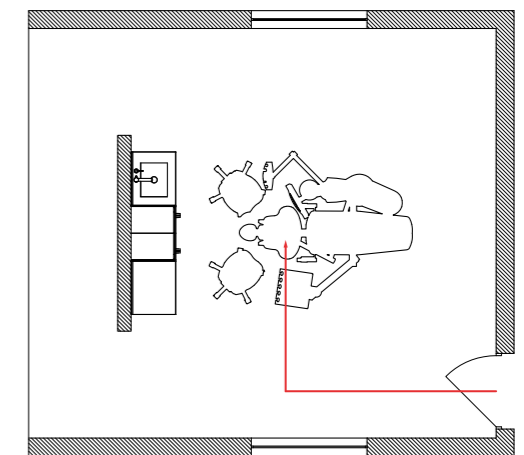





# ART<sup>3</sup>

Farbe Freiheit  
Choix libre des couleurs

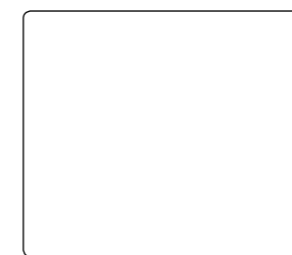

Corian Glacier White

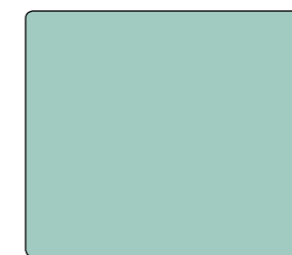

N. 67200

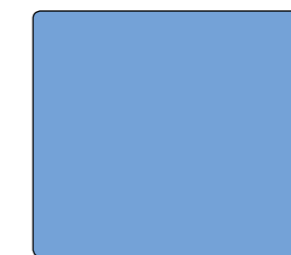

N. 11904



N. 11939

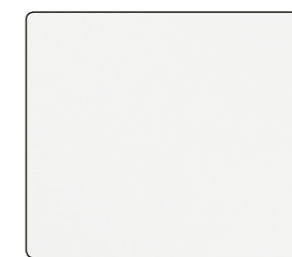

RAL 9010

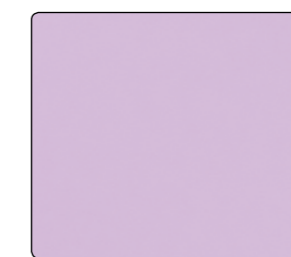

N. 11946

Eine Zusammensetzung mit Pastellfarben mit einem angenehmen Wechsel von Volumen die einen dreidimensionalen Effekt kreieren. Alles ohne jemals eine Funktionalität jede Elemente, mit einer perfekten Organisation von Raum und für Behälter aufzugeben.

*Une composition jouée sur les tonalités pastel, une agréable alternance des volumes qui crée en effet tridimensionnel. Tout ça sans renoncer à la fonctionnalité de toutes les éléments avec une parfaite organisation des solutions dédiées à l'opérativité et au contenu.*





Der PCs Schrank erlaubt eine Workstation zu realisieren immer in einen kleinen Platz. Die Schubladen und Türen mit Push- Öffnung öffnen und schließen sich ohne Griffe.

*Le meuble pc permet d'utiliser une zone de la composition comme une position de travail toujours dans un minimum espace. Les tiroirs et les portes avec système push s'ouvrent et se ferment sans la nécessité de poignées externes.*

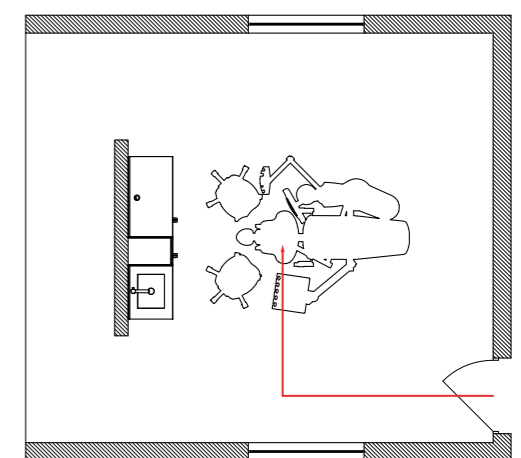









# FASHION<sup>1</sup>

Wertvolle Kombinationen  
*Combinaisons précieuses*

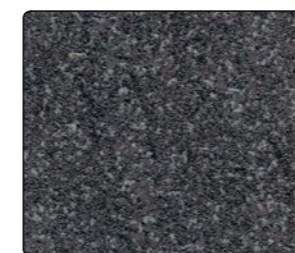

Ceramica Fusion Basalt Black

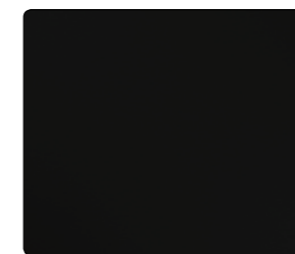

RAL 9005

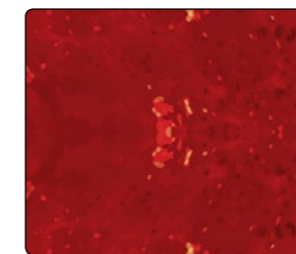

RAL 3000

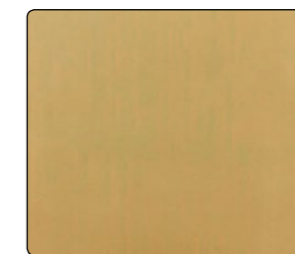

Oro Metallizzato

Die Magie des Glases durch Gold, Silber und Bronze Leuchtungen, und der faszinierende Prints erinnern einen kostbaren Stoff und charakterisieren Decus Fashion. Der Platte mit Waschbecken und die Rückwände diese hangend Zeile sind aus monolithische Fusion/Keramik.

*La magie du verre, le prestige de l'or de l'argent et du bronze, le charme des imprimés qui suggèrent un tissu précieux sont les éléments caractérisant Decus Fashion. Le plan de travail avec lavabo intégré et le dossier de cette composition complètement suspendue sont en céramique dans le couleur Fusion.*





Hängeschränke umschließen die Arbeitsplatte und Rückwand aus Keramik und bieten funktionell Organisation für die Behälter an. All das in einem kompakten Platz in der Praxis.

*Les éléments suspendus encadrent le plan de travail, le dossier en céramique et offrent espaces fonctionnels pour le contenu. Tout ça dans un espace compact à l'intérieur du cabinet.*

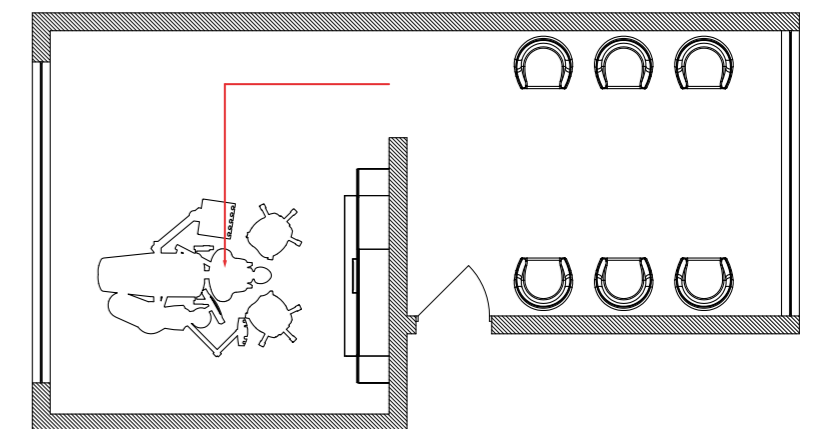



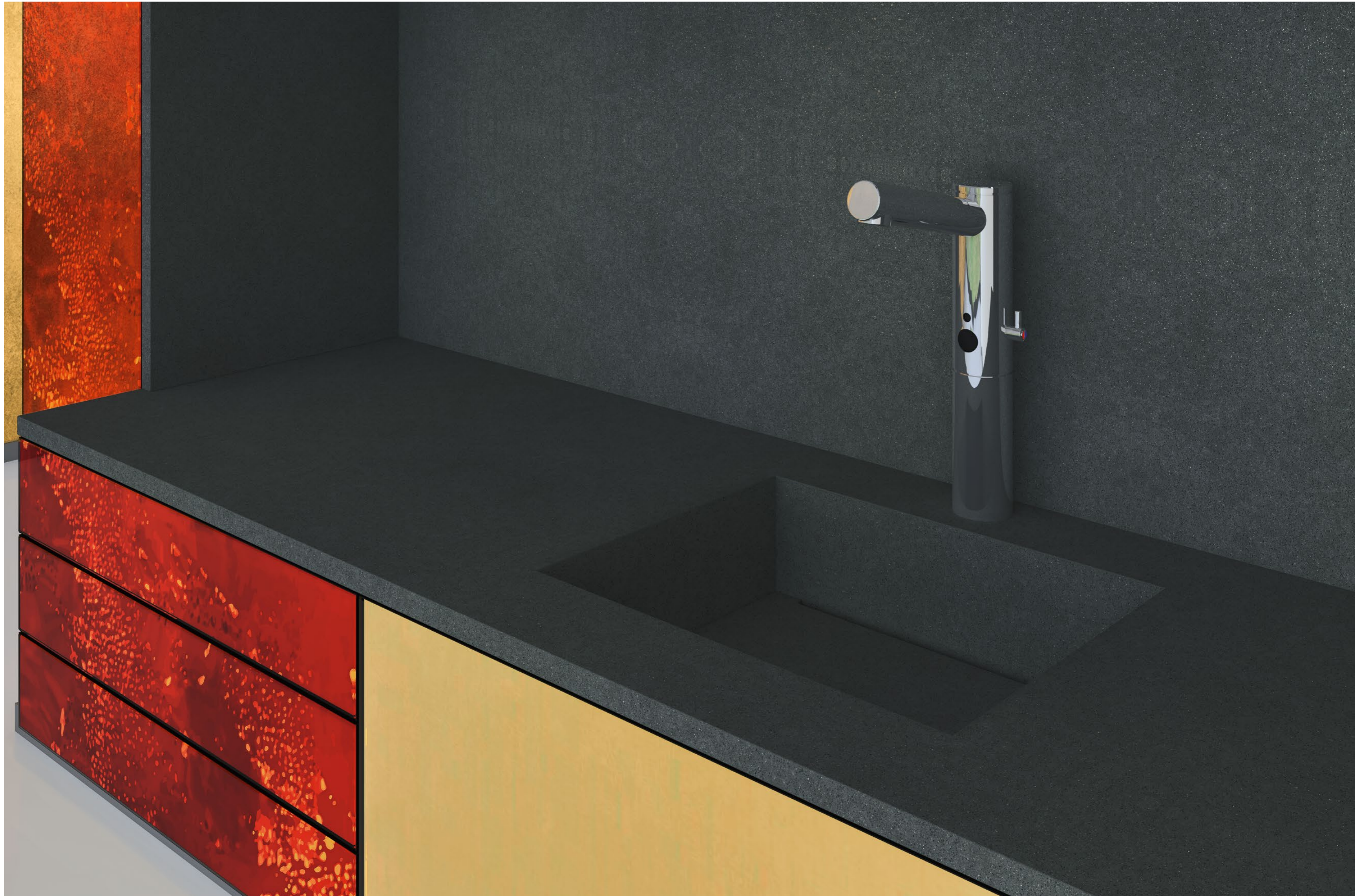





# FASHION<sup>2</sup>

Natürliche Verfeinerung  
*Raffinement naturel*



Ceramica Fusion Barro

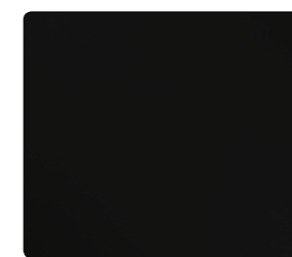

RAL 9005

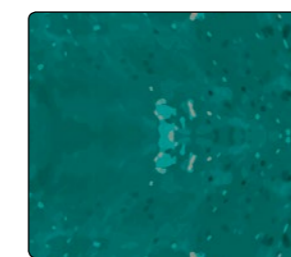

RAL 5021



Bronzo Metallizzato

Farben die inspiriert sich an der Naturfarbe, zeichnete die kostbaren Gold Bronze und Silber aus. Die niedrige Arbeitsplatte erteilt dem Beitrag zur Dynamik, kann als Schreibtisch verwendet werden.

*Ensemble aux tonalités choisies pour cette composition, inspirée à la finition naturelle, des précieux motifs en métaux sont en vedette. Le plan de travail abaissé rend l'ensemble plus dynamique et peut être utilisé comme bureau.*





Der Schublade mit Vollauszug und Drücköffnung, ist mit strahlenförmig Einsätze ausgestattet, die funktionell und einfach zu reinigen sind.

*Le tiroir à extraction totale avec système d'ouverture push, est doté de porte instrument arrondi fonctionnelle et facile à nettoyer.*

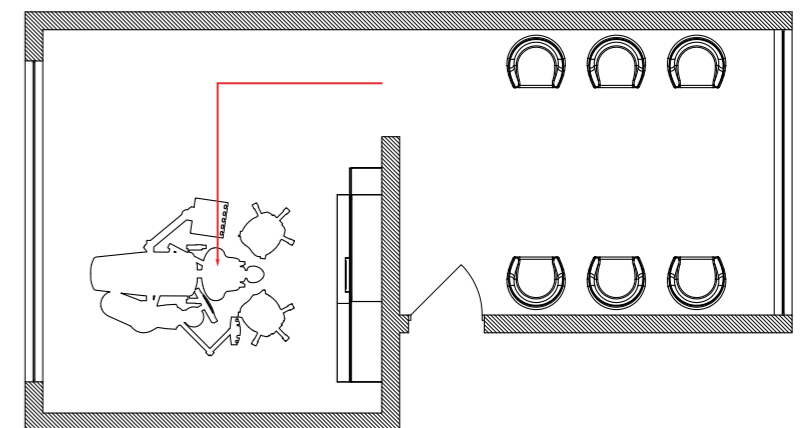



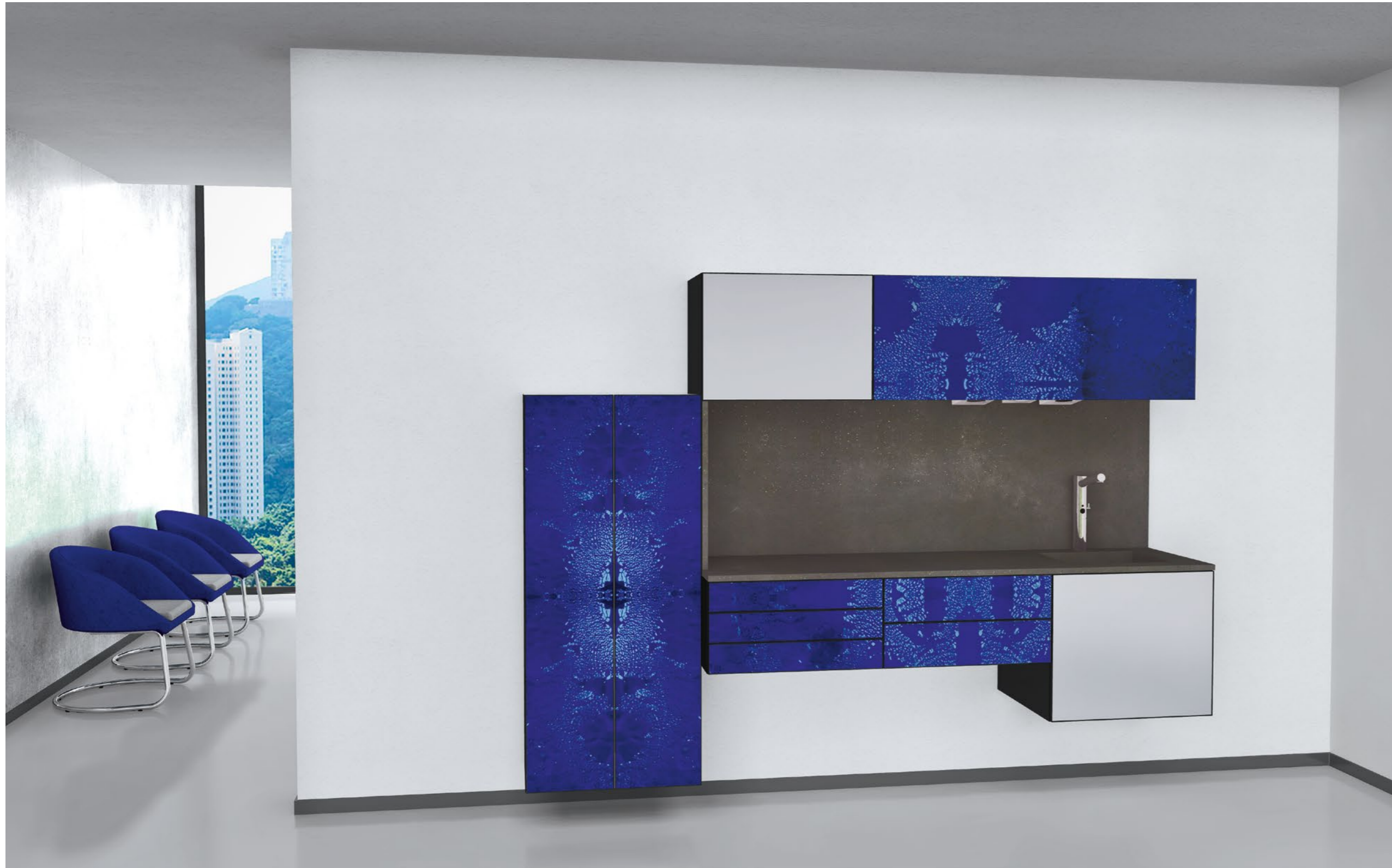

# FASHION<sup>3</sup>

Immer modisch  
*Toujours à la mode*

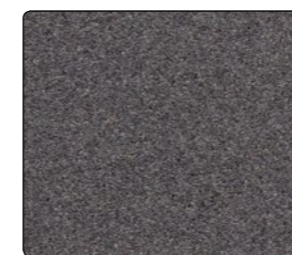

Ceramica Fusion Lava

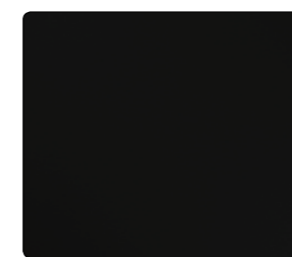

RAL 9005



RAL 5022

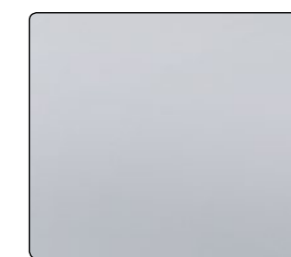

Argento Metallizzato

Die klassische blaue Eleganz ist hier mit silbrigen Dekorationen, die die Stickarbeit von einem guten Stoff erinnern. All dies in eine Komposition frei in der Einräumung von Elemente, Platte, Waschbecken und Rückwand in monolithische Keramik.

*Le bleu couleur classique et élégant s'assorti avec décoration en argent qui rappelle un tissu précieux. Tout ça dans une composition particulièrement libre dans la disposition des éléments toujours avec plan, lavabo et dossier en céramique monolithique.*





Der innere Teil von Schublade ist mit verschiedenen Arten von Behälter ausgestattet, gemäß dem persönlichen Bedarf. Die hangend Zusammensetzung optimiert der Raum und erleichtert die Reinigung des Bodens.

*L'intérieur du tiroir peut être équipé avec différent typologies de conteneurs porte instruments selon les exigences personnelles. La composition suspendue optimise l'espace et facilite le nettoyage du sol.*

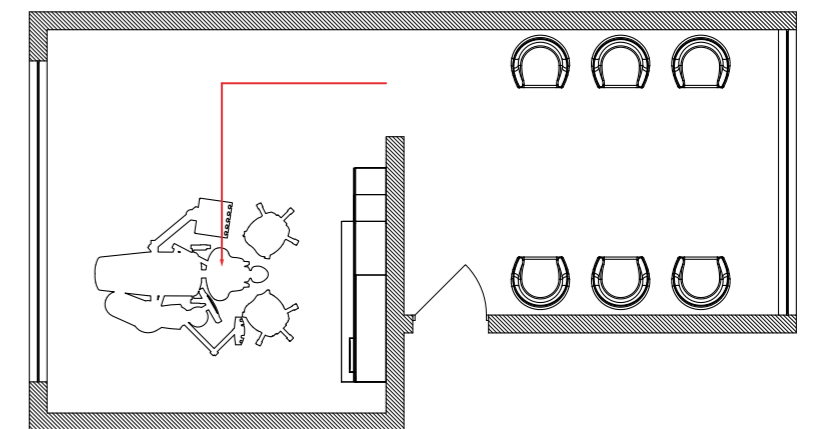









# CERAMIC<sup>1</sup>

Optischer Effekt  
*Effet optique*

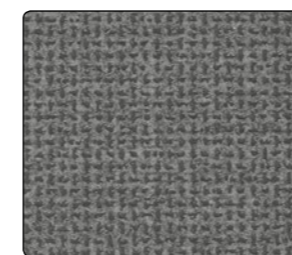

Ceramica Texil Black



RAL 7037

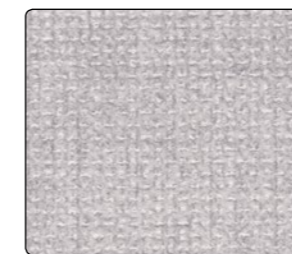

Ceramica Texil White

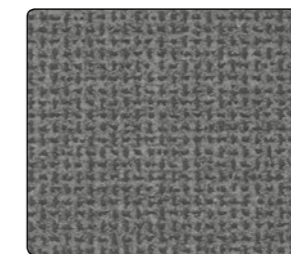

Ceramica Texil Black

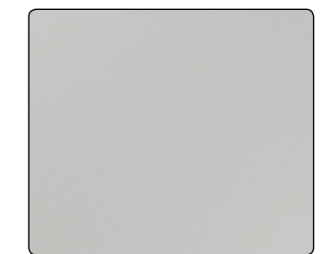

Nichel Perla

Die Keramik, ein traditionelle Material, ist die Protagonist von eine neue Art zu interpretieren mit Decus Ceramic. Diese Zusammensetzung spielt mit Farbkombinationen und kreiert ein angenehm optisch Effekt. Fronten und Platte sind aus laminierte Keramik mit einer Oberfläche die scheint die Textur einen Gewebes zu bewirken.

*La céramique, matériel traditionnel, est protagoniste d'un nouveau moyen de interpréter le cabinet professionnelle avec Decus Ceramic. Cette composition joue avec contrastes chromatiques qui créent un particulier effet optique. Façades et plan de travail sont en céramique mélangé avec une surface qui rappelle la trame d'un tissu.*





Vollauszug Schublade bietet eine komplette Erreichbarkeit an und ist mit thermogeformten Fächern ideal für jeden Bedarf ausgestattet. Die Zusammensetzung ist mit einem Rollschrank und einem Hängeschrank mit Spender ergänzt.

*Le tiroir à extraction totale offre une complète accessibilité et est équipé avec des plateaux thermoformés utiles pour chaque exigence de contenu. La composition est complétée par un meuble à roulette et d'un meuble haut avec dispenser.*

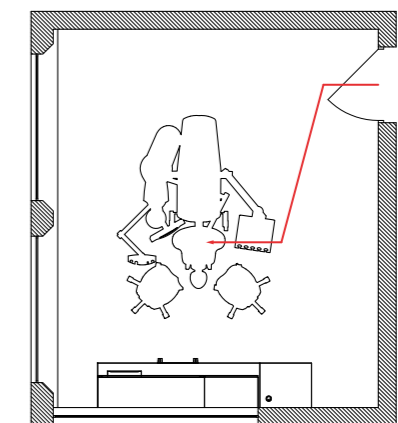





# CERAMIC<sup>2</sup>

Tradition moderne  
Moderne tradition

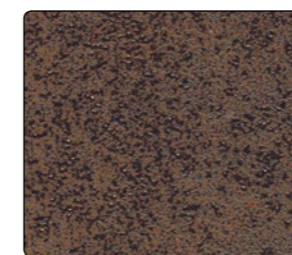

Ceramica Iron Corten



RAL 7026



Ceramica Iron Corten

In dieser Zusammensetzung mit geometrischen Dekor Motive, hat das Keramik einen Sondereffekt „Corten“ die erinnert eine Skulptur oder eine zeitgenössischer Architektur. Die zwei Waschbecken und Rollschränke machen vielseitig und Dynamik diese Zusammensetzung.

*Dans cette composition où les décorations géométriques font le cadre, la céramique a un effet „Corten“ qui rappelle une sculpture ou une architecture contemporaine. Deux lavabos et deux blocs tiroirs rendent tout l'ensemble versatile et dynamique.*





Die Schublade mit Metall Profil, die laminierte Keramik rahmen, sind mit push Öffnung und thermogeformten Fächern ausgestattet.

Les tiroirs dans une cadre métallique entourent la façade en céramique mélaminé et sont dotés de système d'ouverture push et des plateaux thermoformés.

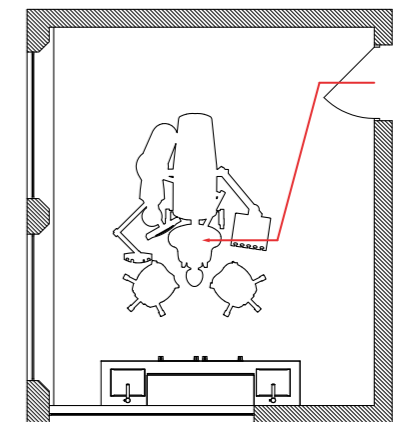









# CERAMIC<sup>3</sup>

Mediterrane Atmosphäre  
*Atmosphère méditerranéenne*

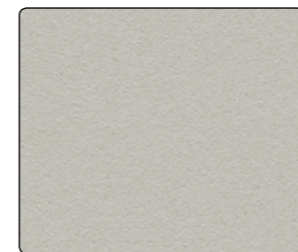

Ceramica Colorfeel Perla



RAL 9002

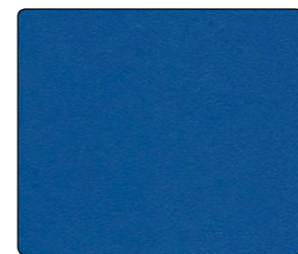

Ceramica Colorfeel Cobalto

Farbe und Dekorationen erinnern die Natur und Umgebungen des Mittelmeers für eine vielseitige und lineare Zusammensetzung. Der niedriger Platte gebe ein Gefühl von Dynamismus an der Zusammensetzung, und als Schreibtisch verwendet werden kann. Die Hangen Element erleichtern die Bewegung von dem Arbeiter und die Reinigung des Bodens.

*Couleurs et décors qui rappellent la nature et les milieux de la mer pour une composition linéaire et versatile. Le plan rabaissé donne une sensation de dynamisme à l'ensemble et peut être utilisé comme bureau. Les éléments suspendus facilitent les mouvements des opérateurs et le nettoyage du sol.*





Neben den niedrige Fläche befindet sich einen Behälter von Computer, der mit push Öffnung und Kabel Durchgänge ausgestattet ist.

À côté du plan abaissé trouve place un conteneur pour le pc avec porte dotée de système d'ouverture push et passe fils.

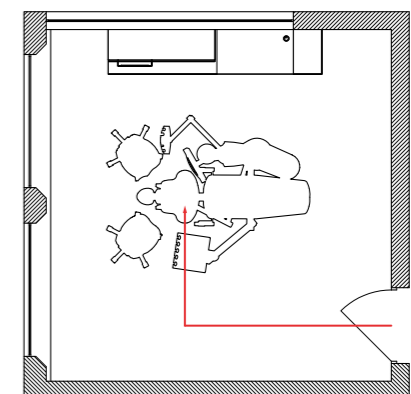





# DESIGN<sup>1</sup>

Zeitgenössische Natur  
Nature contemporaine

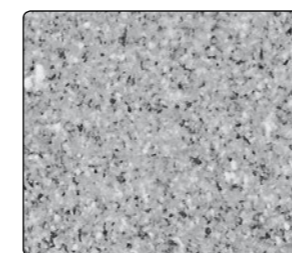

Laminato Pietra Piasentina



N. 12836 M



Nichel Perla

Decus Design erweist sich als architektonisches Element und aufwertet den Raum dank einer guten Nutzung von Volumen und Farben. Moderne Schattierungen unterstützen Laminat Oberflächen die kreieren visuell und taktile Gefühl von Naturstein. Diese eckige Komposition benutzt den Raum mit Intelligenz und Funktionalität.

*Decus Design devient partie intégrée de l'espace architectonique, et le valorise grâce à une savante utilisation des volumes et décors. Tonalités modernes se marient à surface en mélaminé qui rappellent les sensations de la pierre. La composition angulaire exploite l'espace avec intelligence et fonctionnalité.*





Der eingebaut Waschbecken aus weiß Keramik stellt auf der Platte in Naturstein Effekt, heraus. Alles ist mit einem praktisch und funktionell elektronischen Mischer beendet.

*Le lavabo intégré en céramique blanche, est en vedette sur le plan de travail avec finition pierre, tout est complété d'un pratique et fonctionnelle mitigeur électronique.*

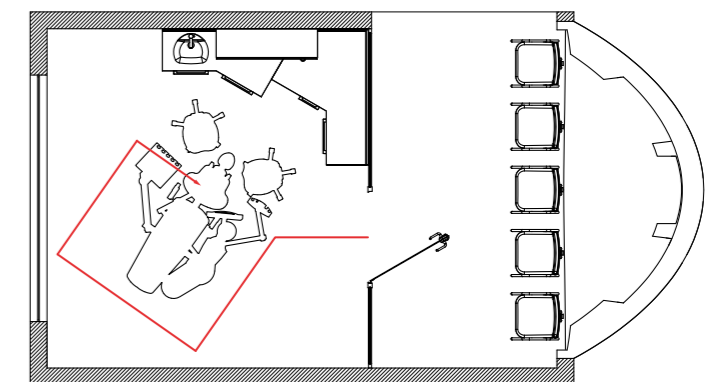





# DESIGN<sup>2</sup>

Vintage Atmosphären  
*Atmosphères vintage*



Laminato Ruggine



N. 12837 M



Nichel Perla

Farben und Dekorationen von dieser Komposition erinnern der 70er Jahre aber der Funktionalität und Materialien sind im Einklang mit der heutigen Bedürfnisse. Formige Platte, Laminat Seitenteile aus Stein Effekt ist diese Zusammensetzung mit einem abnehmbaren Aluminium Sockel für eine einfache Reinigung des Bodens ausgestattet.

*Nuances et décors inspirée par le design des années 70, mais la fonctionnalité et les matériaux sont en complète syntonie avec les exigences d'aujourd'hui. Encadrée par un plan de travail irrégulier et cotes latérales en mélaminé en finition pierre, cette composition est dotée avec une plinthe détachable en aluminium qui permet le nettoyage facile.*





Der Hangeschrank hat ein Dekor von derselben Farbe von der Platte und Waschbecken aus Keramik ist vom bequemen Spender für Einwegmaterial ausgestattet.

Le meuble haut a un décor en teinte avec le plan de travail et du lavabo en céramique et est dotées de dispenser pour matériaux jetable.

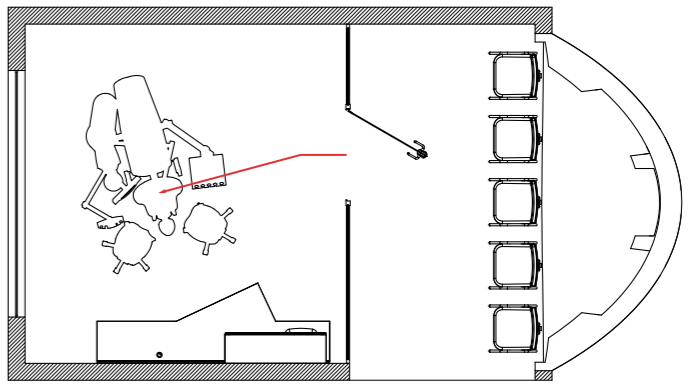









# DESIGN<sup>3</sup>

Angenehme Modernität  
Modernité agréable

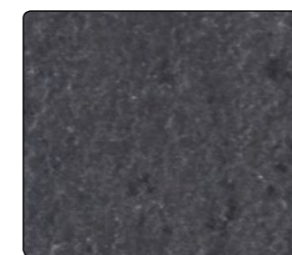

Laminato Nero Mika

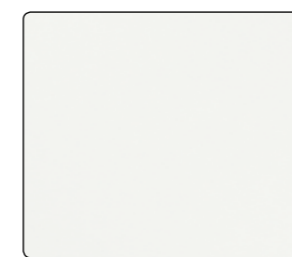

RAL 9010



N. 11944



Nichel Perla

Diese eckige Komposition benutzt alle verfügbaren Platz. Der Platte aus Laminat ist mit Wandaufkantung abgeschlossen und ist an den Seitenteile koordinieren. Die Farbtöne vom Hängeschrank spiegeln die Farben der Platte, Türen und Griffe.

*Un ensemble angulaire qui utilise au maximum l'espace à disposition. Le plan en mélaminé a une rehausse, tous les deux s'assortit au cotes latérales. Les nuances du meuble haut sont les même du plan de travail, des portes et des poignées.*





Washbecken an beiden Enden, Türen ausgestattet mit Abfallkorb, verdoppeln den Kompositionsprozess. Die mittlere Platte kann als Platz für einen Bildschirm und PCs verwendet werden.

*Les évier sur les deux extrémités avec portes doté des poubelles déchets doublent l'efficacité de la composition. Le plan de travail centrale est d'appui pour un ordinateur et lié à un conteneur pour pc au-dessous.*

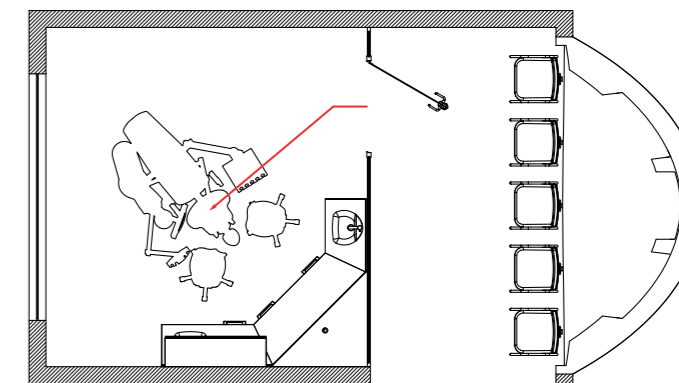









# SOLID<sup>1</sup>

Tägliche Dichtung  
Poésie quotidienne



Corian Royal Red



RAL 9010



RAL 3002

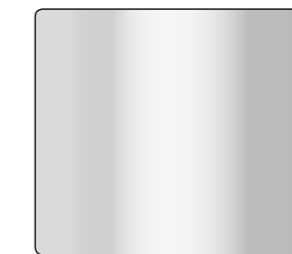

Cromo Lucido

Decus Solid verbindet eine faszinierende Ästhetik mit einer Hygiene. Der Platte aus Corian® ist komplett mit einer Wandaufkantung von demselben Material, diese hat antibakterielle Eigenschaften und garantiert maximale Hygiene und Haltbarkeit in der Zeit. Die Füße aus verchromtem Aluminium vom Boden aufgehoben erlaubt eine einfache Reinigung des Bodens.

Decus Solid représente une esthétique fascinante et une hygiène impeccable. Le plan en Corian® complète d'une rehausse du même matériel a propriété antibactérielle et garanti résistance en temps. Les pieds en aluminium chromé soulèvent la composition pour permettre un facile nettoyage du sol.





Das eingebaute Waschbecken ist integriert in der Corian® Platte mit Seiten von derselbe Farbtöne die einrahmt der Schrank und kreiert ein Gefühl von ästhetischem Gleichstand.

*Le lavabo est parfaitement intégré dans le plan en Corian® avec côtés latérales du même couleur qui entourent le meuble, créant une sensation d'harmonie esthétique.*

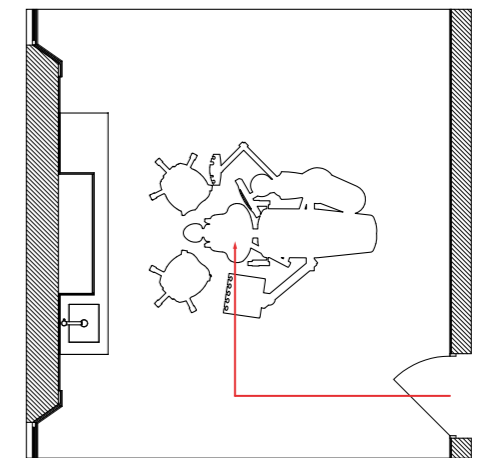





# SOLID<sup>2</sup>

Raffinierte Umgebung  
Raffiné environnement



Corian Juniper

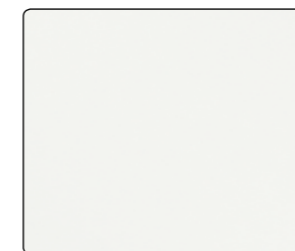

RAL 9010



RAL 5013 M

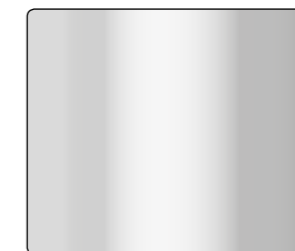

Cromo Lucido

Warm und seid, Corian® mit gesprenkelten Stein Effekt abdeckt die Komposition wie einen Mantel. Die Dekorationen Wandschrank der ist mit Spender für Einwegmaterial ausgestattet fügt eine Eleganz Note. All dies in ein kompakt Platz, ideal für jede Umgebungen.

*Le Corian® en finition pierre maculée se présent chaud et comme la soie au toucher, revêt cette composition comme une cape. La décoration sur le meuble haut, équipé avec dispenser pour matériaux jetables, ajoute une touche d'élégance incomparable. Tout ça dans un espace particulièrement compacte, idéale pour chaque situation.*





Vielseitiges Rollschrank auf Rädern mit Schubladen und thermgeformten Fächern für Instrumenten und Materialien.

Meuble service sur roulette dotés avec plateaux thermoformés pour contenir toutes les instruments et les matériels pour le travail.

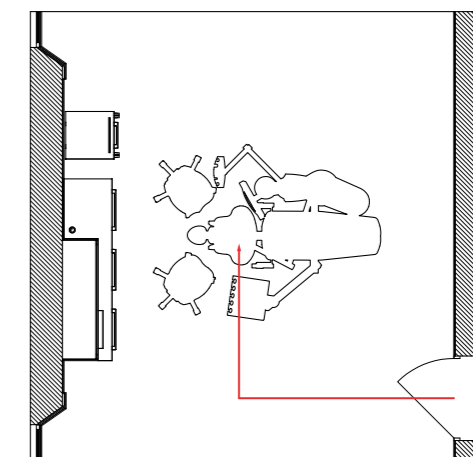









# SOLID<sup>3</sup>

Reiner Minimalismus  
*Minimalisme pur*

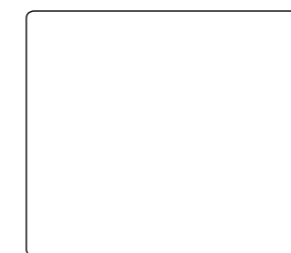

Corian Glacier White



N. 14862 M



Nichel Perla

Im Einklang mit minimalistischen Neigungen diese Komposition mit Corian® Platte, Schubladen und Türen mit push Öffnung und Wandschrank für Einwegmaterial enthält alles Notwendige für die Praxis und passt in jede architektonische Umgebung.

*En harmonie avec les tendances plus minimal du design contemporain cet ensemble avec plan de travail en Corian®, tiroir et porte avec system d'ouverture push et meuble haut avec dispenser pour matériaux jetables, comprends tous les nécessaire pour le cabinet et s'adapte à chaque destination.*





Innere Details: PCs Schrank ist mit einem System für die Durchführung von Kabel, und ein System für die getrennte Sammlung ausgestattet, die mit verschiedene Behälter kann angepasst werden.

Détails internes: espace pour ordinateur doté de passage de fils, système gestion déchets personnalisable avec différents conteneurs.

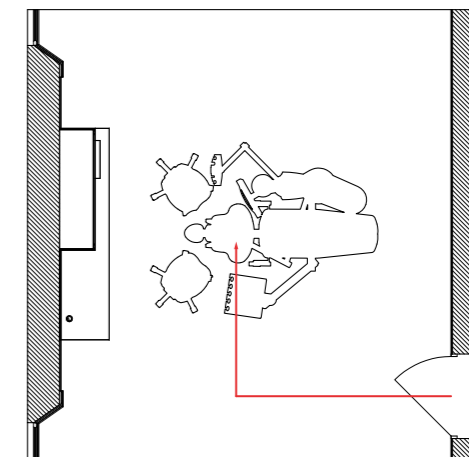









# GLASS<sup>1</sup>

Raffinierte Funktionalität  
*Fonctionnalité raffiné*



LEG 21

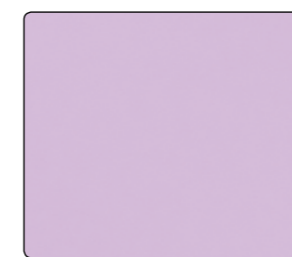

N. 11946

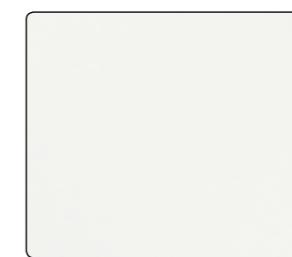

RAL 9010

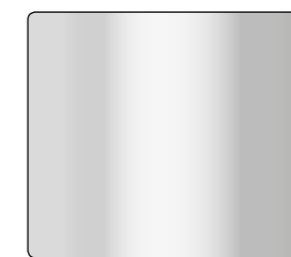

Cromo Lucido

Decus Glass ist von Glas Platte gekennzeichnet. Ein tausendjähriges Material lackiert in verschiedene Farbe um sich auf jede ästhetische Stil und Umgebungen einpassen. Diese Komposition mit zwei integrierten Waschbecken aus der Fusion kombiniert in der Formen und Farben.

*Decus Glass caractérisé par le plan en verre, matériel millénaire laqué en différent nuances pour s'assortir avec chaque style esthétique et destination. Cette composition est dotée de double lavabo obtenu de la fusion en harmonie des formes et couleurs.*





Alles was man braucht mit einer Geste: vasistas Schrank mit elektrisierte Auszugplatte mit push Öffnung, Hangeschrank mit zwei Metall Boden für Material.

Tout ce qu'est nécessaire dans un seul geste: mobile vasistas avec plan électrifiée extractible avec ouverture push, meuble haut avec deux étagères en métal pour le rangement du matériel.

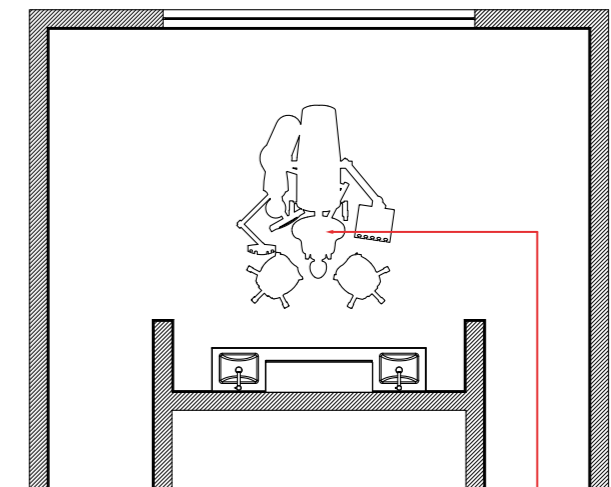









# GLASS<sup>2</sup>

Brillante Empfindungen  
Sensations brillantes



LEG 33



N. 12836 M

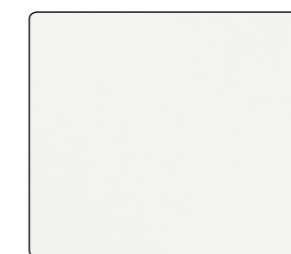

RAL 9010

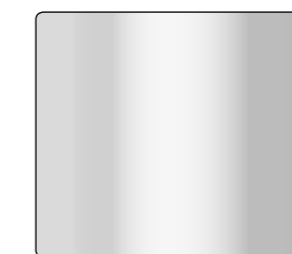

Cromo Lucido

Volumen und versetzten Boden können mehrere Lösungen in den professionellen Raum hervorrufen. Die niedrige Platte kann als Schreibtisch oder als Träger für einen Monitor verwendet werden. Der lackiert Glas Platte in derselbe Farbe ist mit geschmolzenem Waschbecken ausgestattet.

*Volumes et plans de travaux décalés donnent plusieurs possibilités dans le cabinet. Le plan de travail central abaissé peut être utilisé comme bureau ou pour y appuyer un ordinateur. Le plan en verre laqué, en teinte avec la composition est doté de lavabo obtenu par fusion.*





Die Schönheit von Funktionalität: ausgestatte Schublade mit thermogeformten Fächern, leicht zu reinigen und geeignet für Instrumenten und Materialien.

*Le beau de la fonctionnalité: tiroir doté avec des plateaux thermoformés facile à nettoyer et adapte pour contenir toutes les instruments et les matériaux.*

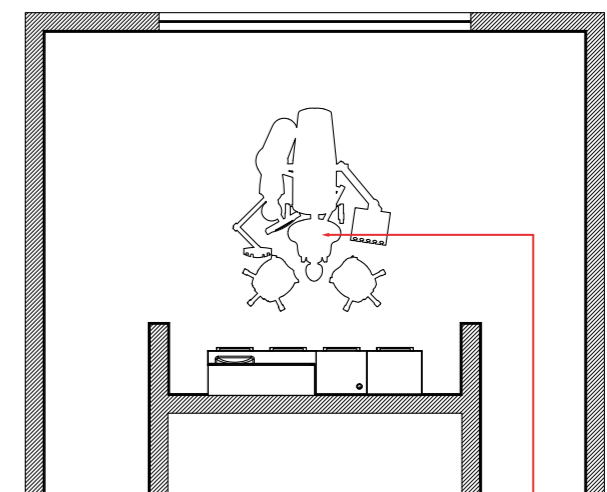



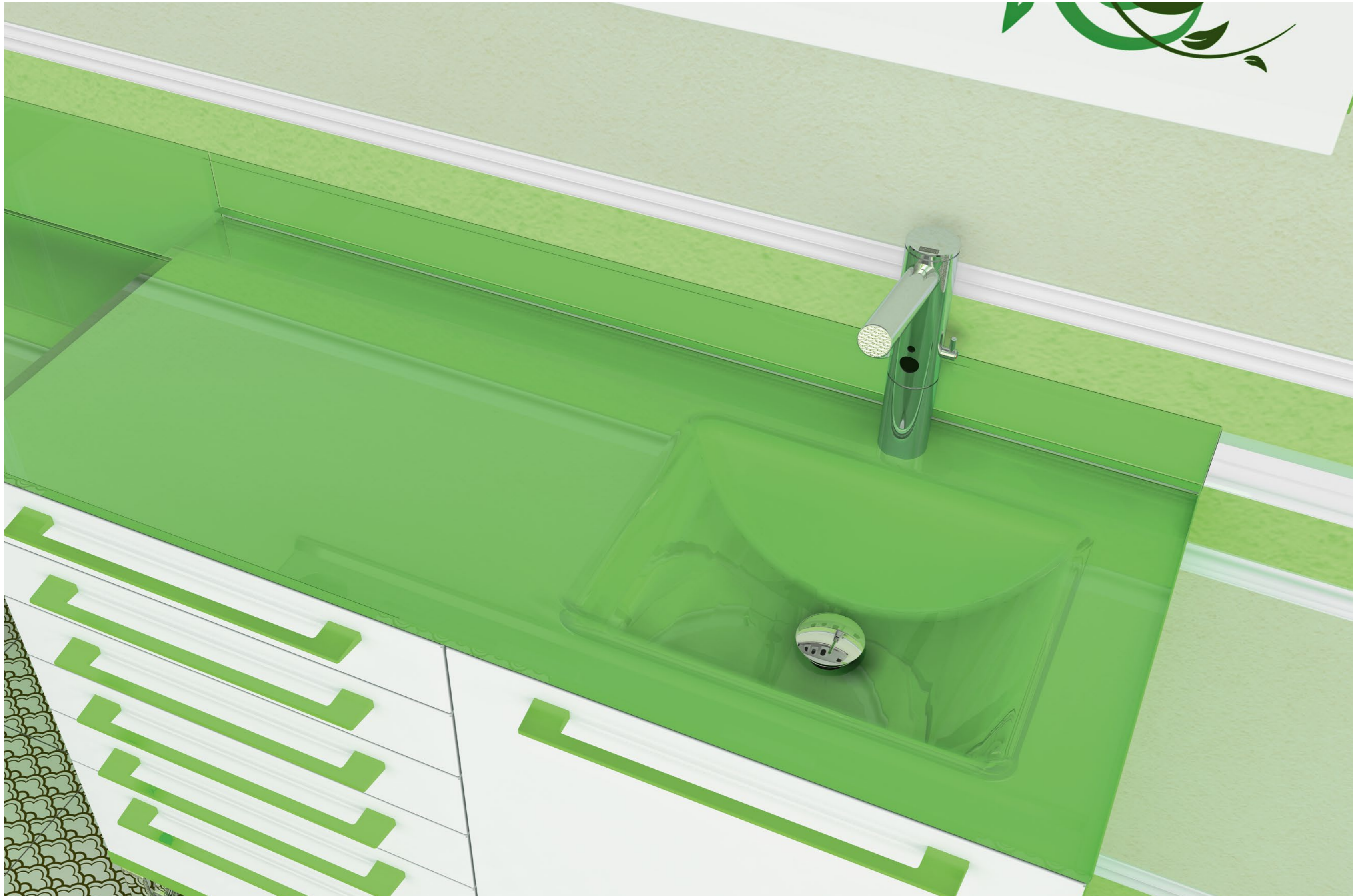





# GLASS<sup>3</sup>

Zeitgenössischer Eleganz  
*Élégance contemporaine*



LAG 03



RAL 7016



RAL 9007 M



Nichel Perla

In den Farben grau und schwarz die immer modisch sind ist diese Komposition elegant und gleichzeitig funktional. Die lackierte Glasplatte verfügt über ein eingelassenes Waschbecken aus der Fusion. Der Unterschrank bietet einen Raum für einen praktischen Rollschrank mit Schubladen.

*Gris et noir, couleurs toujours à la mode pour cette composition élégant et fonctionnelle en même temps. Le plan de travail en verre est doté d'évier intégré obtenu par fusion. La base avec pieds en aluminium soulevé l'ensemble du sol a une espace pour un bloc tiroir pratique sur roulette.*





Die Türen mit push System, ohne äußere Griffen geben praktische Lösungen für Haltung, für jeden Bedarf.

*Le porte avec system push sans poignées externe, donnent des solutions pratiques pour le contenu résolvant chaque exigence pour le cabinet.*

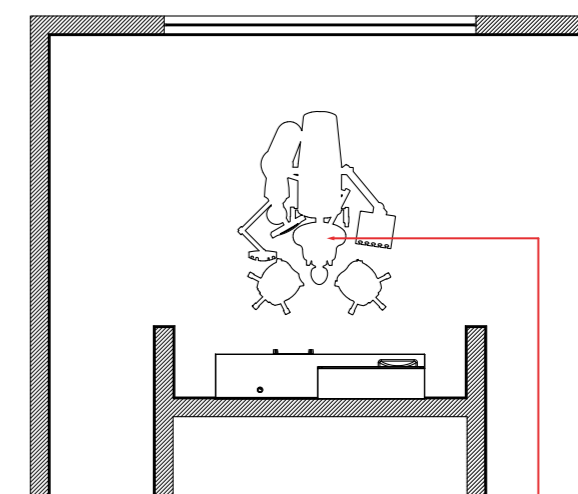





# SMILE<sup>1</sup>

Eine Welt voller Glück  
Un monde de bonheur

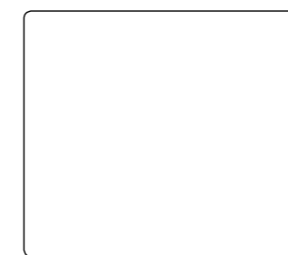

Corian Glacier White



GAT 11417

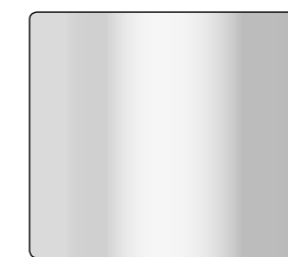

Cromo Lucido

Decus Smile speziell für Kinder in eine bunte und gemütliche Welt aufnehmen, lässt nicht Funktionalität, Qualität und Hygiene aus. Die Fronten sind mit Savanne Illustrationen dekoriert und gepaart mit einer Arbeitsplatte aus Corian® weiß mit rechteckigen Waschbecken und Armatur mit Klinik Hebel.

*Decus Smile respect la fonctionnalité, la qualité et l'hygiène et est étudié pour accueillir les enfants dans un monde coloré. Les façades décoré avec image de la savane, s'assorti avec un plan en Corian® blanc avec évier rectangulaire intégré et mitigeur avec évier clinique.*



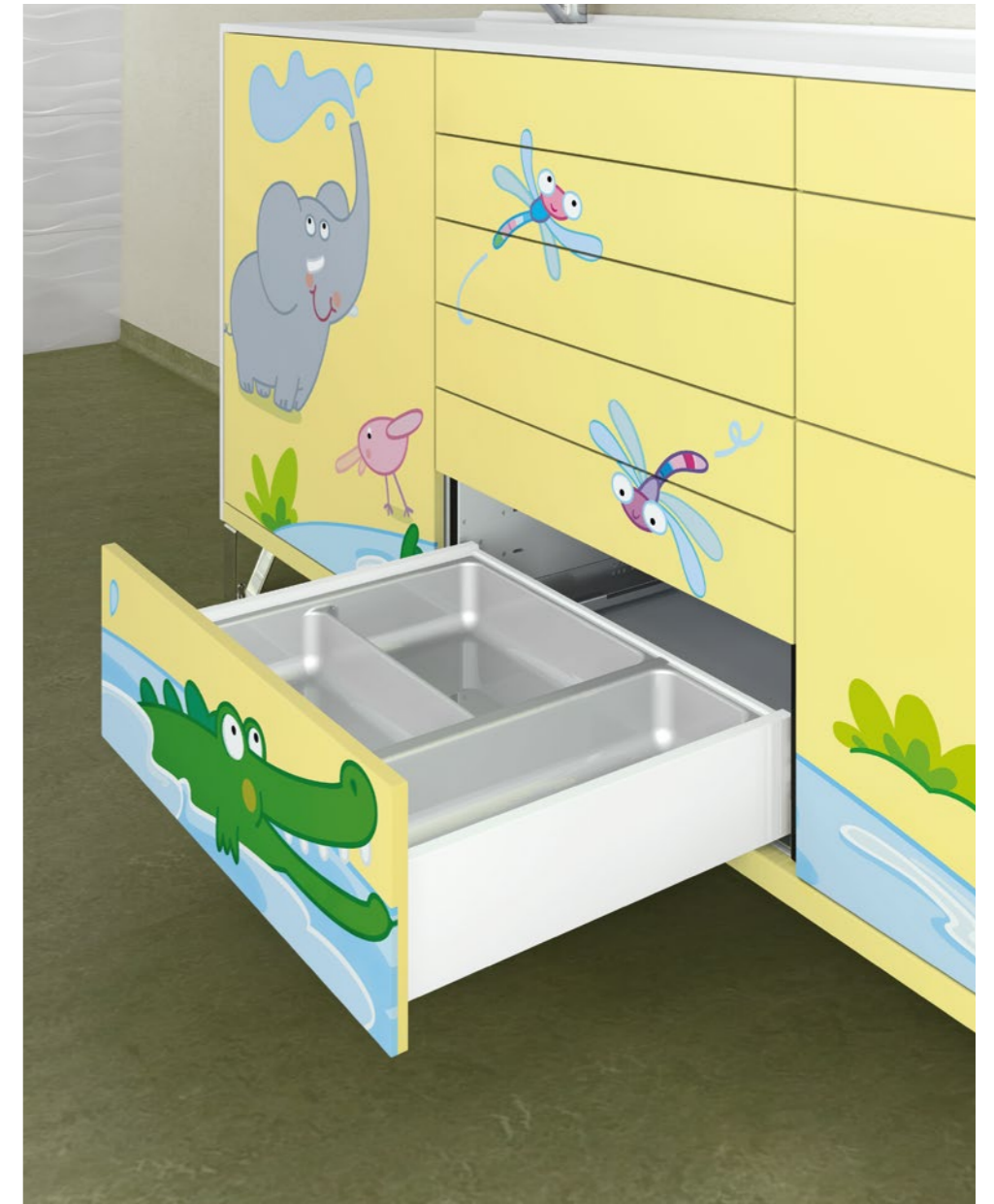
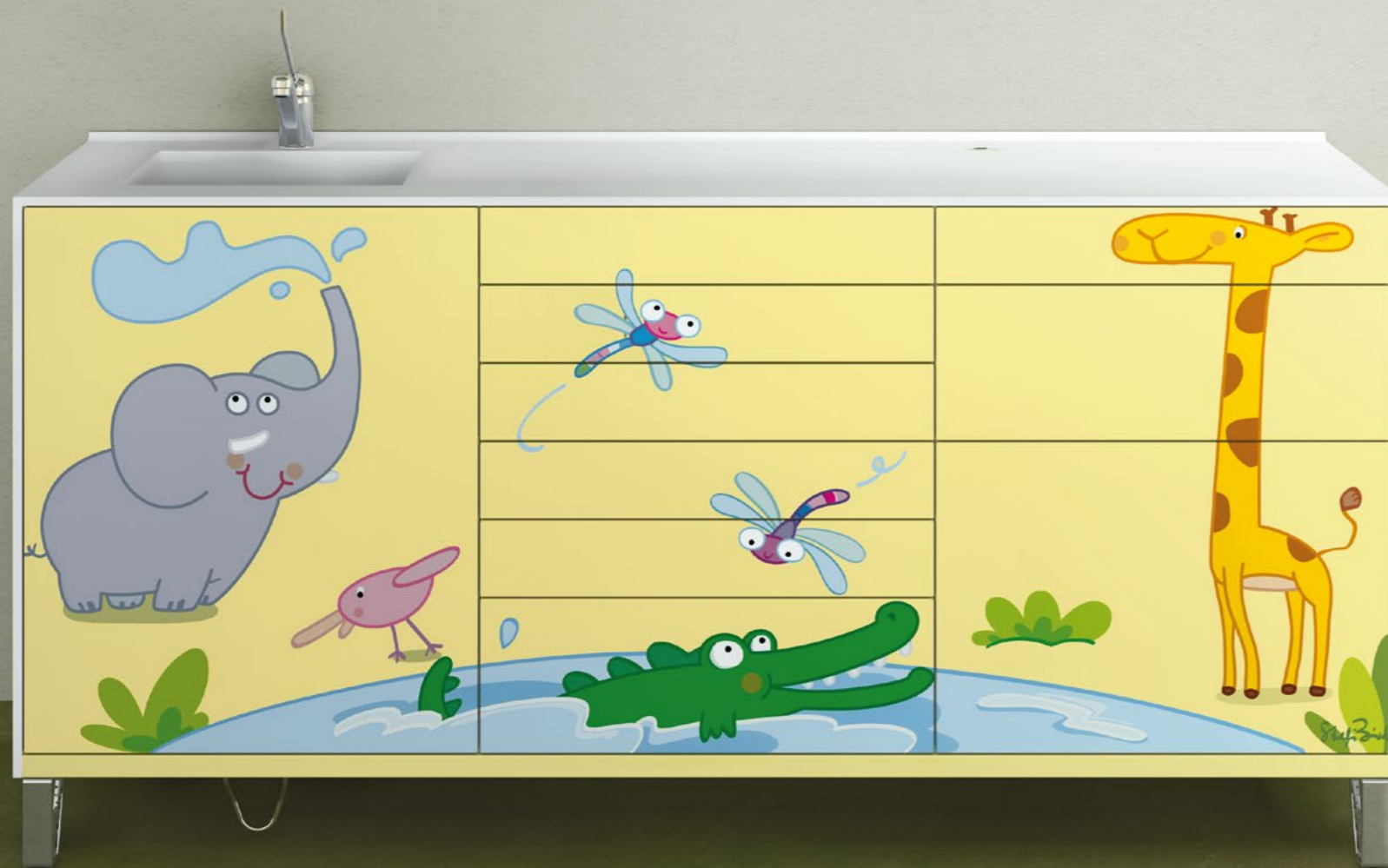
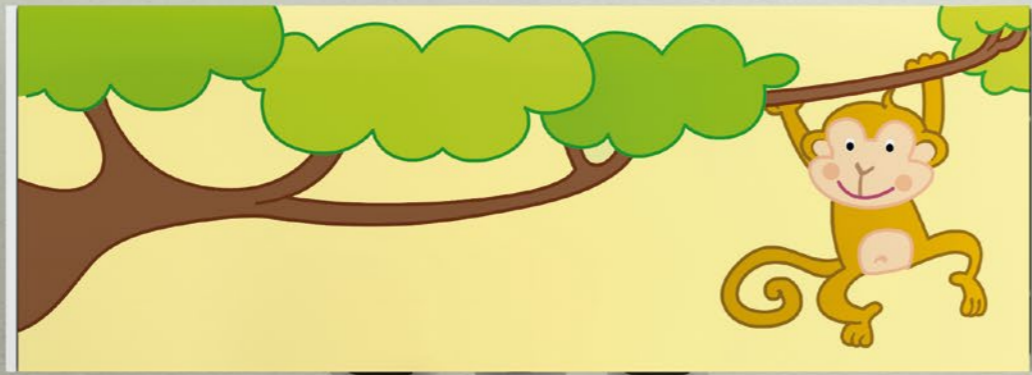

Fantasie trifft Rationalität: ausgestattete Schubladen mit thermogeformten Fächern leicht zu reinigen, und Hängeschrank mit Spender für Einwegmaterial.

*Fantaisie rencontre la rationalité: tiroirs avec plateaux thermoformés facile à nettoyer et meuble haut avec distributeur pour matériaux jetables.*

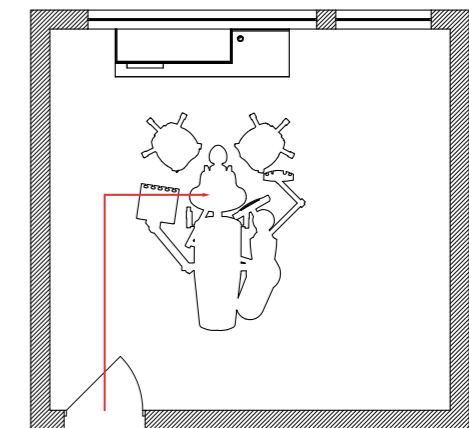









# SMILE<sup>2</sup>

Nette Freunde  
Amis amusants

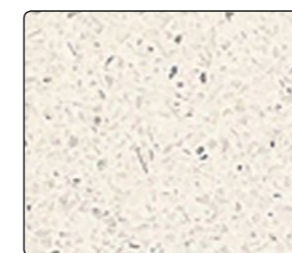

Laminato Glitter Bianco Mika

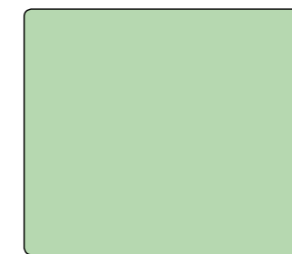

RAL 6019

Der Laminat Platte mit Stein Effekt wird mit Aluminium Profil Aufsatz ergänzt und gepaart mit Behälter und Wandschrank dekoriert mit lustigen Tieren auf dem Bauernhof. All ist ergänzt von einer weißen Keramik Einbauwaschbecken Armatur mit Klinik Hebel und Pedalwasser Steuerung.

*Le plan en mélaminé avec finition pierre est complète d'une rehausse avec cadre en aluminium et meuble haut décoré avec amusants animaux de la ferme. Toute est complété d'un lavabo incorporé en céramique blanche avec mitigeur à levier et pratique commande à pédale.*





Qualität und Professionalität in jede Details. Der Waschbecken hat Mischbatterie mit Klinik Hebel. Den Waschbeckenschrank Korb enthält mehrere Behälter für die getrennte Sammlung.

Qualité et Professionnalité pour tous détails: l'évier est doté de mitigeur à levier. La poubelle grande au-dessous du lavabo avec un système de conteneurs pour la gestion de déchets.

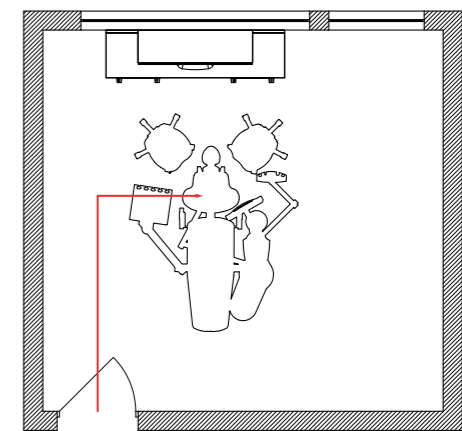



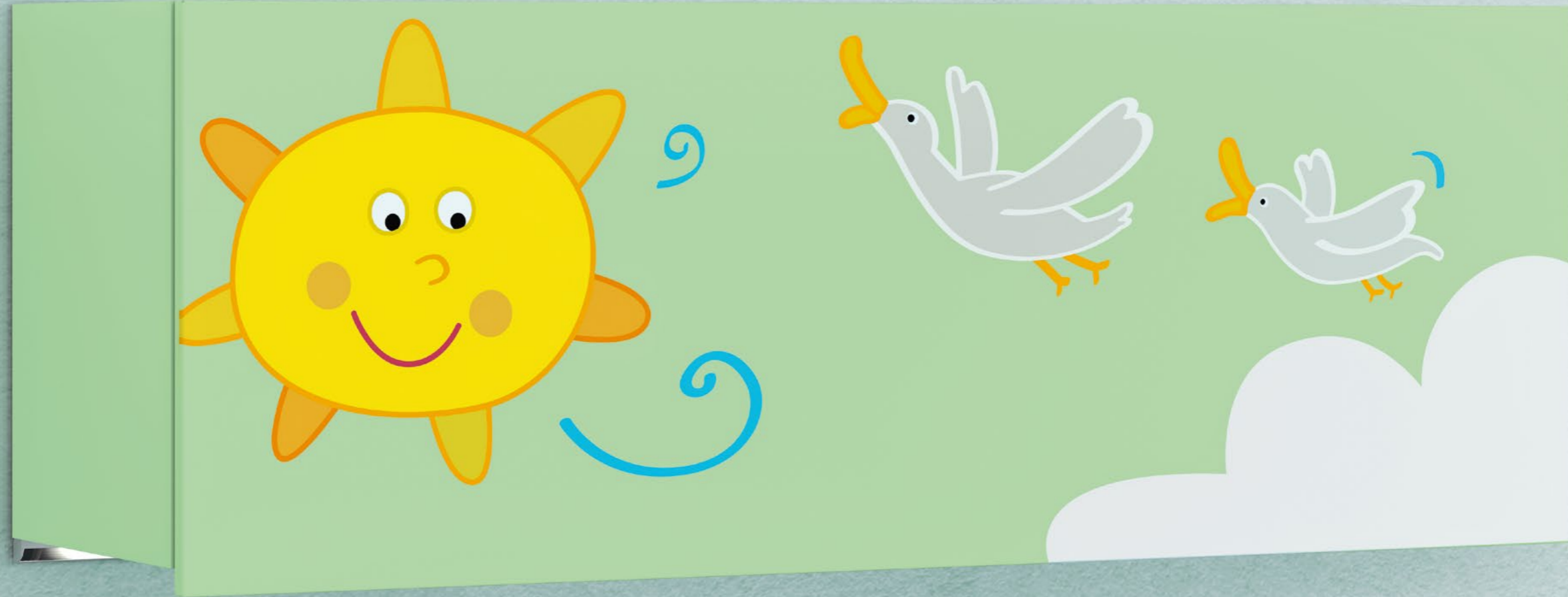





# SMILE<sup>3</sup>

Ein Meer von Aufmerksamkeit  
*Une mer d'attention*



LAG 17

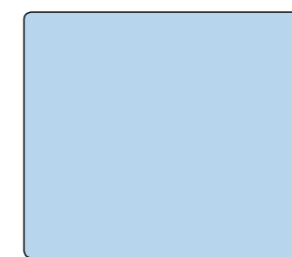

N. 71101



Nichel Perla

Die Schranke diese Zusammensetzung, dekoriert mit einer lustigen Seelandschaft sind mit geformte Glasplatte mit eingelassenem Waschbecken und Mischbatterie mit klink Hebel ausgestattet. All ist ergänzt von einem Hängeschrank für Einwegmaterial immer mit Dekoration auf der Tür wie ein Cartoon.

*Les meubles de cette composition, décorée d'un adorable paysage marin, sont associés à un plan en verre avec évier obtenu par fusion, dotée d'un mitigeur avec levier. Tout est complété d'un meuble haut pour matériaux jetables, toujours avec porte décoré comme un dessin animés.*





Rollschrank mit Aluminium-Felgen weiche Gummiräder und Bremse, ausgestattet mit thermogeformte Fächer für jeden Bedarf.

Meuble service avec roulette, disques en caoutchouc mou et freines, doté de tiroirs avec plateaux thermoformé pour chaque exigence de contenir.

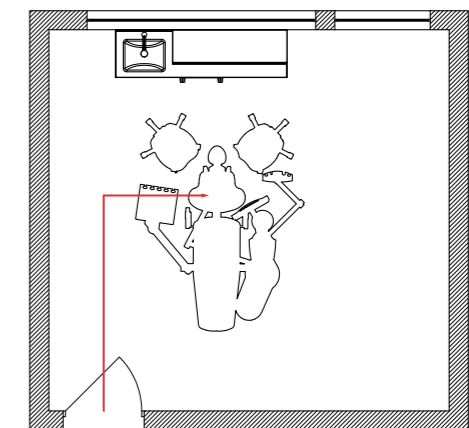



# Technische Beschreibung Decus.

In diesem Dokument finden Sie die Materialien und Komponenten, die diese Linie bestimmen. Die verwandten Komponenten gehören zur Spitzenklasse und sind in Italien hergestellt.

## Fiche technique Decus.

*Dans cette fiche vous pouvez trouver les matériels et les composants qui caractérisent cette ligne produit. Les composants utilisés sont tous de premier qualité et de fabrication italienne.*

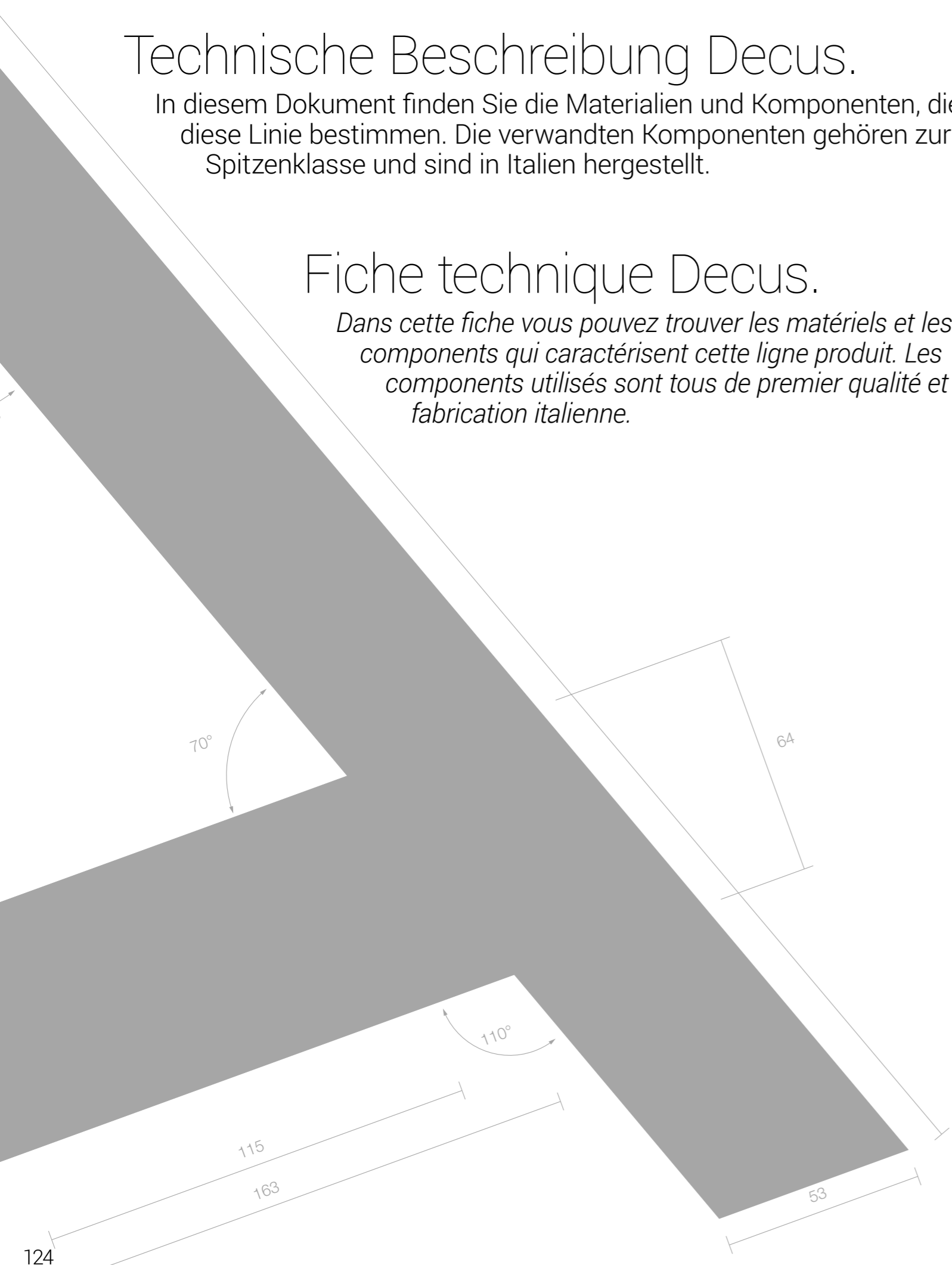

**METALL**

"Elektro verzinkt" Ze25/25, flach Produkt aus Band oder aus Blech mit Elektrolytisch Verzinken, eine Überzug ist durch Elektrolyse auf beiden Flächen angebracht. Die Dicke dieser Überzug ist 25 µm. Die oberflächlich Behandlung ermäßigt die Korrosion-Risiko, der während die Lagerung eintreten kann, und ist ein geeignet Auflage für Lackierung.

**MÉTAL**

"Électro-zingué" Ze25/25, produit plan, en ruban ou tôle avec zingage électrolytique, un revêtement appliqué par électrolyse dans les deux surfaces. L'épaisseur du revêtement est de 25 µm. Le traitement sur la surface réduit le risque de corrosion, qui se vérifie pendant le stockage et constitue un support idéal pour le traitement de vernissage.



**ALUMINIUM**

Das Aluminium ist ein leichtes, formbares aber durchhaltendes Material. Es ist für Rand, Griffe und Füße angewandt. Mit der Anodisation Behandlung wird es dauerhaft gegen Kratzspuren und Korrosion.

**ALUMINIUM**

L'aluminium est un matériel léger et malléable, mais très résistant. Il est utilisé dans la construction des bords, poignées et pieds. Grâce au traitement d'anodisation l'aluminium devient encore plus résistant aux égratignures et à la corrosion.



**STRUKTUR**

Elektro verzinkt Blech Dicke 8/10 mit Verstärkungen und innere Teile Dicke 10/10 und 20/10. Es ist gebogen und gelötet, um eine vollständigere Struktur zu haben. Die Ecke auf Sicht sind gebogen und geschmirgelt.

**STRUCTURE**

En tôle électro-zinguée ép. 8/10 avec renforts et parties intérieures ép. 10/10 et 20/10, pliée et soudée dans une façon telle qu'on obtienne une structure intègre. Les angles à vue sont soudés et polis.



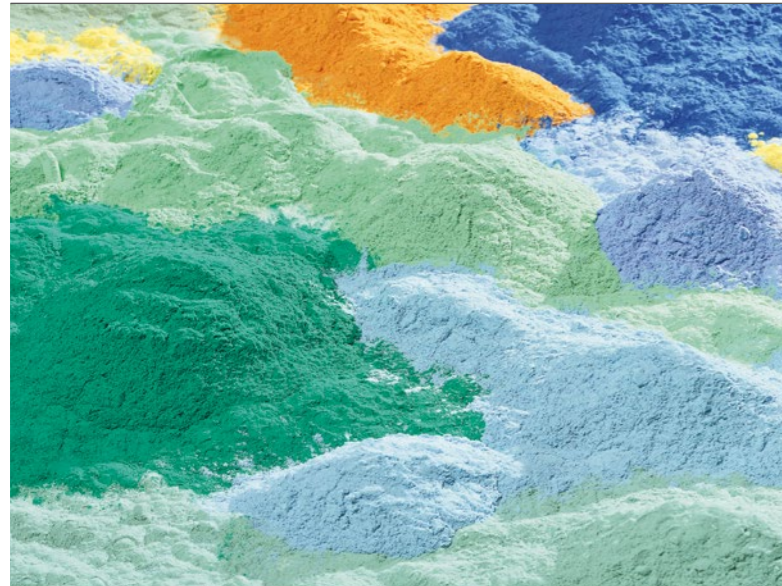

**LACKIERUNG**

Der Lackierungsvorgang gewährleistet Reinigung und Entfettung der Material, Behandlung mit Phosphatase-Wärmebehandlung, Beschichtung mit erstklassigen, beurkunden, wärmehärtenden Mitteln. Zuletzt, die Fixierung durch Befeuung bei Temperaturen bis zu 180-200 Grad. Die Organisation der Produktion stellt die Basis für dauerhafte Qualitätskontrolle dar. Die benutzenden Lackfarben sind ungiftig, ohne Schwermetalle und gegen Korrosion und UV-Strahlen chemischen Widerstandskraft.

**VERNISSAGE**

Notre procès de vernissage assure le nettoyage et le dégraissage du matériel, l'application du traitement de phosphatation et l'utilisation des poudres certifiées et de tout premier choix. Et en fin, la cuisson à four à une température d'environ 180-220°C. L'organisation de la production représente le pilier d'un contrôle constant de la qualité. Les vernis utilisés sont atoxiques, ils ne contiennent pas de métaux lourds et sont dotés de résistance chimique aux rayons-UV et à la corrosion.



**FRONTEN AUS KERAMIK**

Fronten aus Laminat Keramik mit hinterem Sicherheitsnetz, Bretter aus Polyurethan und Rand aus lackiertem Metall, ohne Kanten. Diese Lösung macht einen ästhetischen Unterschied.

**FAÇADES EN CERAMIQUE**

Façades en céramique mélaminé avec réseau postérieure de sécurité, un panneau en polyuréthane et cadre perimetrale en métal laqué sans angles aiguisés. Solution qui fait la différence esthétique.



**METAL FRONTEN**

Türen aus lackiertem Metall, mit innere verkleidete Metallfront um die Dauerhaftigkeit zu steigen, ohne Scharfkanten, Version mit Griffe oder mit Push-pull System.

**FAÇADES EN METAL**

Portes en métal laqué avec panneau de renforcement intérieur pour augmenter la résistance, sans angles aiguisés, en version avec poignées ou ouverture push-pull.



**SCHUBALDEN**

Schubladen aus lackiertem Metall in verschiedene Maße mit Vollauszug, große Fassungsvermögen, ausgestattet mit ABS+PMMA Schubladeneinsätze, dauerhaftes Material gegen Kratzspuren.

**TIROIRS**

Tiroirs en métal laqué de différentes dimensions à extraction totale, grande capacité, fournis des plateaux en ABS+PMMA, matériel résistant aux égratignures.

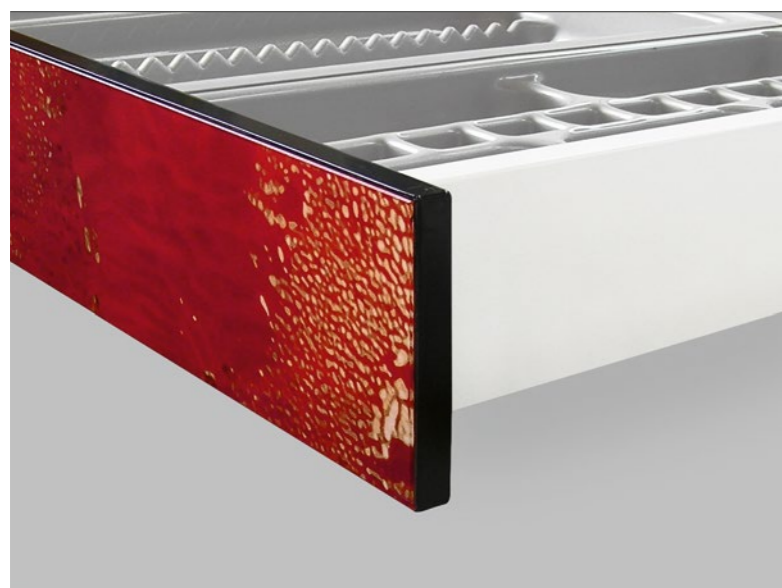

**FRONTEN AUS GLAS**

Fronten aus lackiertem Glas oder in Digital gedruckt in der Rückseite mit einer Schutz Folie, Bretter aus Polyurethan und Rand aus lackiertem Metall, ohne Kanten. Diese Lösung macht einen ästhetischen Unterschied.

**FAÇADES EN VERRE**

Façades en verre laqué ou imprimé en digital postérieurement avec pellicule de sécurité, panneau en polyuréthane et cadre perimetrale en métal laqué sans angles aiguisés. Solution qui fait la différence esthétique.



**FÜHRUNGEN**

Lautlos Führungen für Schublade mit Vollauszug mit integriert Push System, die die Öffnung von Schublade ohne Griffe ermöglich, oder mit integriert System die abschwächt die Schießung von Schublade. Beide Varianten sind versenkbar in dem Boden eingesteckt.

**GLISSIÈRES**

Glissières pour tiroir silencieux à extraction totale avec système push intégré qui permet l'ouverture du tiroir sans poignée, ou avec un système de ralentissement intégré qui amorti la fermeture du tiroir, toutes les deux versions sont inséré à rentrée sur le fond.





**FÜßE**

Füße aus Aluminium mit der Anodisierung Behandlung, dauerhaft gegen Kratzspuren und Korrosion; versenkbar Einschiebung für die Abtragung.

**PIEDS**

Pieds en aluminium avec traitement d'anodisation résistant aux égratignures et à la corrosion, avec insertion à rentrée pour le nivellement.



**GRIFFE**

Griffe aus Aluminium Legierung lineare, ergonomisch und ohne Kanten. Farben nach Auswahl unsere Palette, die auf die Farben der Haupt-Behandlungseinheiten stellen ab oder anodisierte Endbearbeitungen.

**POIGNÉES**

Poignées en Aluminium d'une forme linéaire, ergonomique et sans angle aigué. Couleurs disponibles comme dans notre palette des couleurs qui fait référence aux principales producteurs d'agréés fauteuils.



**SOCKEL**

Sockel aus anodisiert Aluminium komplett mit Garnitur. Gefestet mit einem Klemmhaken auf die Füße verstellbare in der Höhe.

**SOCLE**

Socle en aluminium anodisé complet des garnitures et fixé au pied en plastique réglable avec crochet rapide.



**SCHARNIERE**

Stahl Scharniere mit Galvanisierung Verfahren ausgestattet mit drei Regelungen, getestet für 120.000 Öffnungen und Schließungen. Öffnung von 110°. Verfügbar auch Scharniere mit automatische Schließung und abfallen Systeme oder Scharniere Push ausgestattet mit ein besondere Feder, die die automatische Öffnung von die Tür erlaubt.

**CHARNIÈRES**

Charnières avec système nickelage, dotées des trois réglages, résistance garantie pour 120.000 cycles d'ouverture/fermeture ouverture 110°. Disponible charnières avec fermeture automatique avec système de ralentissement intégré ou charnière Push doté de un ressort spécial qui permet l'ouverture automatique de la porte.



**SCHWENKROLLEN**

Schwenkrollen diam 80 Struktur aus Aluminium, hochfest, die vorderen Rollen haben die Bremse.

**ROULETTES**

Roulette diam. 80 avec corps en aluminium et haut résistance au chargé, les roulettes antérieures ont le frein.



**GARNITUREN**

Vordere Garnitur adhäsiv in die zwei Seiten vertikal von dem Schrank befestigt, mit der Funktion zu Siegeln und Abschwächen die Fronten - Tür.

**GARNITURES**

Garniture antérieure adhésive fixée dans les deux côtés verticales du meuble avec la fonction de cacheter et ammortiser la façade-porte.



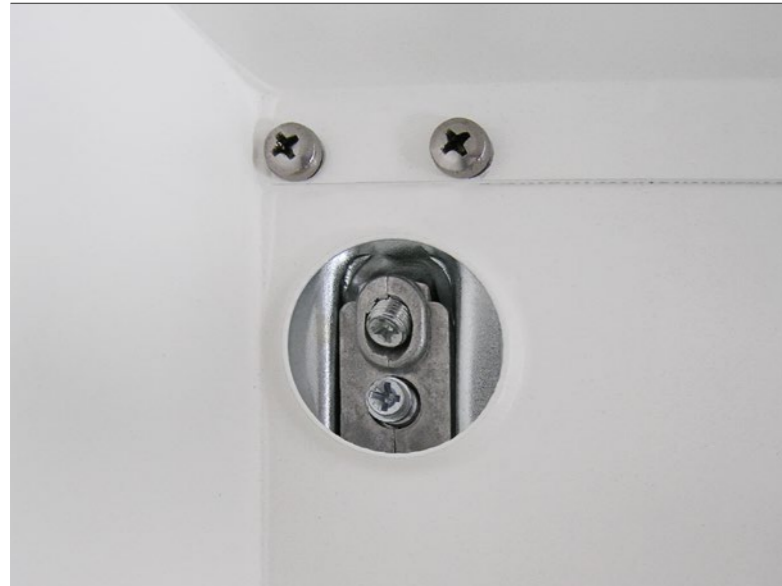

**BODENTRÄGER**

Bodenträger völlig verdeckt, Fixierung Schäfte aus Metall und Sicherheit Schrauben. Es ist für schweren Boden geeignet, Regulierung mit zwei Schrauben die vom inneren Teile erreichbar sind, verdeckt bei der Abdeckung.

**ÉQUERRE**

Équerre totalement caché, parce que positionné postérieurement du meuble, le fixage viens avec queue en métal et vis de sécurité, adapte aussi dans le meuble haut plus lourd, les régulations sont faites avec deux vis accessible de l'intérieur qui sont caché par le bouchon de fermeture.



**INNERE FACHBODEN**

Aus lackiertem Metall in derselbe Farbe von der Struktur, verstellbarer in der Höhe mit schwarzem Polymer Bodenträger.

**ETAGERES INTERNES**

En métal laqué du même couleur de la structure, réglable en hauteur avec équerre en polymère noir.



**TÜR ÖFFNUNG**

Tür mit Öffnung Metall System, Gerät Gasdruckfeder und integriert Abschwächung System die die Schließung von die Tür schwächen ab, komplett mit Schutzplastik von Schließung.

**OUVERTURE DE LA PORTE**

Porte avec system métallique d'ouverture parallèle, mécanisme avec ressort à gaz et système de ralentissement intégré qui ralentit la fermeture de la porte, complet de protection en plastique de fermeture.



**MAGNETISCH PUSH**

Halterung mit Regulierung für ein doppelt magnetisch Bohrknarre, es ist in der Türen mit push Öffnung benutzt.

**PUSH MAGNETIQUE**

Support avec régulation pour un double mécanisme magnétique, qui est utilisé dans la porte avec ouverture push.



**BRETTER**

Bretter aus Flachpressplatten Klasse E1, Wasser abweisend (niedrige Formaldehyd-Emission) und beschichtet mit Laminat kratzfest HPL oder mit scotch-brite Edelstahl Platte oder Brett aus Corian®.

**PANNEAUX**

Panneaux constitués de particules en bois hydrofuge, classe E1 (à bas émission de formaldéhyde) et revêtus en stratifié HPL anti-égratignure ou avec une plaque en acier inoxydable scotch-brite ou panneau en Corian®.



**BODEN**

In die Unterschranke ist ein bewegbarer Boden eingesteckt, um die Reinigung zu erleichtern wie Schutz von der Schrank Struktur.

**FOND DU MEUBLE**

Dans la base est inséré un fond amovible pour faciliter le nettoyage et comme protection de la structure du meuble.



# Die Bedeutung von Einfachheit.

Arbeitsplatte aus Laminat, die kann mit verschiedenem Waschbecken, in der Material und Form kombinieren, ohne die Funktion zu ändern.

# La valeur de la simplicité.

Plan de travail en mélaminé qui peut s'assortir avec différents typologies de lavabo, dans les formes et matériaux, sans changer leur fonction.



**LAMINAT ARBEITSPLATTE**

Laminat Arbeitsplatte 40 mm aus Flachpressplatten Klasse E1, Wasser abweisend (niedrige Formaldehyd-Emission) beschichtet mit HPL-Laminat von 2 mm Dicke, kratzfest, komplett mit Aluminium Aufkantung und Laminat von derselbe Farbe des Platte.

**PLAN EN MÉLAMINÉ**

Plan en mélaminé de 40 mm constitué de particules en bois hydrofuge, classe E1 (à bas émission de formaldéhyde) et revêtus en mélaminé HPL de 2 mm de épaisseur, coloré et résistent aux égratignures, complet de rehausse en aluminium et mélaminé du même couleur du plan de travail.



Cemento Pietra



Glitter Bianco Mika



Nero Mika



Pietra Piasentina



Pietra Acidata



Tavoli Pietra



Ruggine





**KERAMIK WASCHBECKEN**

Oval Waschbecken Laufen Bijou aus weiß emaillierte Keramik glatt abschließend mit der Platte, mit Rand und Loch für den Mischer. Leicht zu reinigen, ökologisch. Es ist verfügbar nur für Laminat Arbeitsplatte.

**LAVABO EN CERAMIQUE**

Lavabo Laufen Bijou en céramique émaillé blanc avec forme ovale, intégré au même niveau du plan de travail et bord, complet de trou pour le mitigeur. Facile à nettoyer, écologique, à encastrer seulement dans le plan en mélaminé.

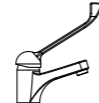
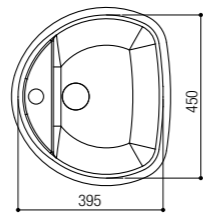
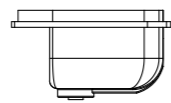

**DE/MIXL**  
Mischbatterie mit Klinikhebel.  
Mitigeur avec levier clinique.



**DE/MIXEP**  
Elektronischer Mischbatterie.  
Mitigeur électronique.



**WASCHBECKEN AUS EDELSTAHL**

Aufgesetzt rund Waschbecken aus hochglänzend Edelstahl 304 mit Überlauf, verfügbar für Laminat, Corian® und Glas Platte (nur für Arbeitsplatte Dicke 550 mm).

**LAVABO EN ACIER INOXIDABLE**

Lavabo en acier inoxydable 304 rond et brillant, avec trop-plein, à encastrer sur le plan de travail en mélaminé, Corian® et verre (seulement pour le plan avec profondeur 550 mm).

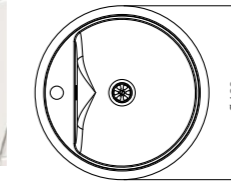
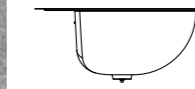

**DE/MIXL**  
Mischbatterie mit Klinikhebel.  
Mitigeur avec levier clinique.



**DE/MIXEP**  
Elektronischer Mischbatterie.  
Mitigeur électronique.



**WASCHBECKEN AUS CORIAN® BLANC BACINO**

Aufsatz-Waschbecken aus Corian® Glacier White BACINO rund, Ablaufgarnitur und Ablaufabdeckung aus Corian®, Waschbecken erzeugt durch Schmelzen von der Platte.

**LAVABO EN CORIAN® BLANC BACINO**

Lavabo en Corian® Glacier White BACINO avec forme rond à poser sur le plan de travail, colonne évacuation libre et couvercle en Corian®, lavabo obtenu par fusion de la plaque.

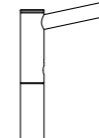
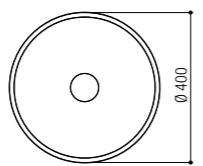

**DE/MIXEB**  
Elektronischer Mischbatterie.  
Mitigeur électronique.



**SPENDER FÜR REINIGUNGSMITTEL**

Spender für flüssige Seife, obere Teile aus glänzend Chrom. Flasche aus transloziert Polyethylene wieder aufladbar.

**DISTRIBUTEUR POUR SAVON**

Distributeur de savon liquide à encastrer, partie supérieure avec finition chromé brillant. Bouteille en polyethylene rechargeable du haut.



**DE/DS**  
Seifen-oder  
Desinfektionsmittel-Spender.  
Distributeur pour désinfectant  
et savon.



**VIERKANTING WASCHBECKEN AUS KERAMIK**

Aufsatz-Waschbecken Laufen Living Square aus weiß emaillierte Keramik, dünn mit fein und rundete Rand, Ablaufgarnitur und Ablaufabdeckung aus Keramik.

**LAVABO EN CERAMIQUE CARRÉ**

Lavabo Laufen Living Square en céramique émaillé blanc, forme mince avec bord fin et arrondi, colonne évacuation libre et couvercle en céramique, lavabo à poser sur le plan de travail.

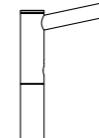
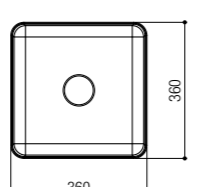
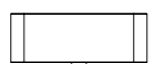

**DE/MIXEB**  
Elektronischer Mischbatterie.  
Mitigeur électronique.



**DE/MIXOV**  
Elektronischer Mischbatterie.  
Mitigeur électronique.



**PEDAL WASSER-STEUERUNG**

Pedal-Wasser Steuerung Wasserversorgung mit Sensor, unter der Unterschrank. Elektroventil Niederspannung mit Ansätze für Wassernetz.

**COMMANDE ELECTROMAGNETIQUE À PEDALE**

Commande électrique erogation eau avec capteur ressort, fixé sous la base. Groupe électrovalve à bas tension complet de système hydraulique.

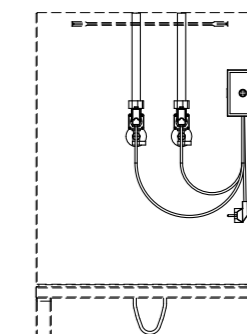

**DE/KE**  
Pedalwassersteuerung.  
Commande electrovalve à  
pedale.



## Die Farbe macht Kontrast.

Arbeitsplatte aus farbigem Glas mit geschmolzenem Waschbecken; dies ist ein bestes System um eine originelle Note zu geben und schafft bunte Oberfläche.

## La couleur crée le contraste.

Plan de travail en verre avec lavabo fusionné; c'est un excellent système pour ajouter une touche d'originalité et pour créer surfaces de couleur.



### GLASWASCHBECKEN

Waschbecken erzeugt durch Glas Schmelzen, rechteckig und weich. Arbeitsplatte und Waschbecken erscheinen wie einen einzigen Körper, die die gleiche Farbe haben, dank belastbarer Lackierung.

### LAVABO EN VERRE

Lavabo en verre obtenu par fusion avec forme rectangulaire et douce. Le plan de travail et le lavabo se présentent comme un corps unique laqué du même couleur, avec peintures qui garantissent une parfaite tenue dans le temps.

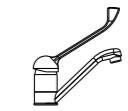
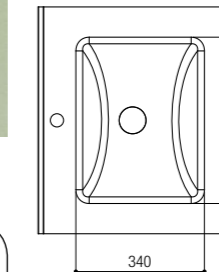
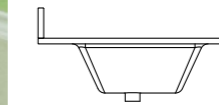

**DE/MIXT**  
Mischbatterie mit Klinikhebel.  
Mitigeur avec levier clinique.

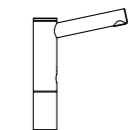

**DE/MIXEC**  
Elektronischer Mischbatterie.  
Mitigeur électronique.



Auf Anfrage andere Farben. Glas ist mit Schutz gegen Fingerabdrücke verfügbar.  
Sur demande autres couleurs. Le verre est disponible en finition anti-empreintes.





## Entscheidende Note.

Arbeitsplatte aus Corian® mit geschmolzenen Waschbecken oder eingelassenem in der Platte. Sie können die richtige Mischbatterie entscheiden.

## Touche décisive.

*Plan de travail en Corian® avec lavabo fusionné ou intégré sur la surface du plan. Vous pouvez choisir le mitigeur que vous préférez.*



### VORGEFERTIGTE WASCHBECKEN AUS CORIAN®

Vorgefertigte Corian® Waschbecken gebaut durch Schnitt und Verklebung, rechteckig mit minimale Design. Der Waschbecken hat keine Fugen und die gleiche Farbe der Platte. Verfügbar in alle Corian® Farben.

### LAVABO EN CORIAN® CONSTRUIT

Lavabo en Corian® construit par coupe et encollage avec forme rectangulaire et design minimale. Le lavabo se présent sans jointures et est du même couleur du plan de travail, réalisable dans toutes les couleurs Corian®.

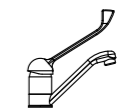
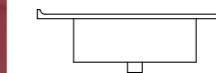

#### DE/MIXT

Mischbatterie mit Klinikhebel.  
Mitigeur avec levier clinique.

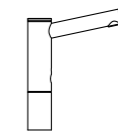
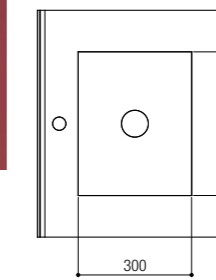

#### DE/MIXEC

Elektronischer Mischbatterie.  
Mitigeur électronique.



### GESCHMOLZENEM CORIAN® WASCHBECKEN

Waschbecken aus Corian® Glacier White arbeitet durch thermische Verformung, rechteckig und weich heraus. Der Waschbecken hat keine Fugen und die gleiche Farbe der Platte. Becken ohne Überlauf.

### LAVABO EN CORIAN® FUSIONNÉ

Lavabo en Corian® Glacier White obtenu par thermoforming, avec une forme rectangulaire et douce, le lavabo se présent sans jointures et est du même couleur du plan de travail, bassin sans trop-plein.

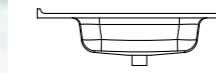

#### DE/MIXT

Mischbatterie mit Klinikhebel.  
Mitigeur avec levier clinique.

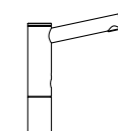
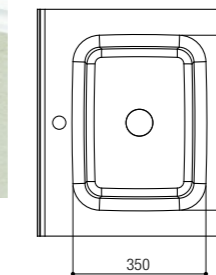

#### DE/MIXEC

Elektronischer Mischbatterie.  
Mitigeur électronique.



### CORIAN® ARBEITSPLATTE

Arbeitsplatte aus weiß Corian® Dicke 12, Material nicht porös, kompakt, mit höherer hygienischer Fläche. Es kann mit unmerkliche Fugen und ohne Löcher sein, die die schmutzig und Flüssigkeit aufhalten. Die hintere Rand als Aufkantung fungiert.

### PLAN DE TRAVAIL EN CORIAN®

Plan de travail en Corian® ép. 12, matériel pas poreux, compacte dans toute son épaisseur, avec surface hygiénique. Il peut être construit avec des jonctions imperceptibles et sans trous, capables de retenir la saleté et les liquides. Le bord postérieur raccordé a la fonction de rehausse.



Auf Anfrage andere Farben SOLID CORIAN®.  
Sur demande autres couleurs SOLID CORIAN®.





## Kompromisslos.

Arbeitsplatte aus Laminat Keramik mit eingelassenem Waschbecken; die Farben und Endbearbeitungen erschaffen einer linearen und modernen Stil.

## Sans compromis.

*Plan de travail en céramique mélaminé et lavabo intégré sur la surface du plan; les couleurs et les finitions permettent de créer un style linéaire et moderne.*



### VORGEFERTIGTE WASHBECKEN AUS LAMINAT KERAMIK

Vorgefertigtes rechteckiges Waschbecken aus Keramik, gebaut durch Schnitt und Verklebung auf einem Edelstahl-Waschbecken für eine bessere Resistenz. Der Waschbecken hat keine Fugen und die gleiche Farbe der Platte; darin gibt es einen bewegbaren Boden.

### LAVABO EN CERAMIQUE MÉLAMINÉ

Lavabo en céramique construit par coupe et collage avec forme rectangulaire sur un lavabo en acier inoxydable pour une majeure capacité. Le lavabo se présente sans jointures et est du même couleur du plan de travail. A l'intérieur du lavabo un ultérieur fond amovible de couverture du déchargé.

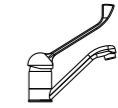
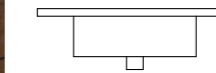

**DE/MIXT**  
Mischbatterie mit Klinikhebel.  
Mitigeur avec levier clinique.

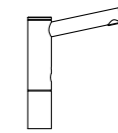
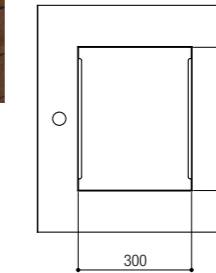

**DE/MIXEC**  
Elektronischer Mischbatterie.  
Mitigeur électronique.



### ARBEITSPLATTE AUS LAMINAT KERAMIK

Arbeitsplatte aus Laminat Keramik. Es ist ein Material mit hoher technischer und ästhetischer Leistungen, haltbar gegen Kratz und Abkratze, leicht zu reinigen. Die Eigenschaften von den Oberflächen werden gehalten. Die Keramik-Platte 5 mm dick beschichtet ein Konglomerat und bildet ein Brett von 20 mm.

### PLAN DE TRAVAIL EN CERAMIQUE MÉLAMINÉ

Plan de travail en céramique mélaminé, un matériel de hauts performances techniques et esthétiques, résistent aux égratignures et aux abrasions profondes, facilité de nettoyage, gardant inaltérés les caractéristiques des surfaces des agents chimiques de détergents et désinfectants. La plaque en céramique avec ép. 5 mm revête un support de conglomérat formant un panneau de 20 mm.



### KERAMIK RÜCKWAND

Rückwand und Seitenblende aus Keramik Laminat. Der Platte aus Keramik beschichtet ein Konglomerat und kreiert ein einziger Korpus mit der Fläche von der Platte, ohne Fluchten und Hygiene und Reinigung zu halten.

### DOSSIER EN CERAMIQUE

Dossier et cote latérale en céramique mélaminé, le plaque en céramique revêtu un support de conglomérat formant un seul corps avec la surface du plan de travail, dans cette façon il n'y a pas des joints pour garantir la maximal hygiène et le nettoyage.



Auf Anfrage andere Farben THESIZE.  
Sur demande autres couleurs THESIZE.

THESIZE<sup>®</sup>  
EXTRAORDINARY SLAB



# Getrennte Sammlung.

Verschiedene Typologie von Behälter für eine korrekte Leitung von Müll, Türen oder Schubladen mit Push Öffnung oder mit Griffe.

# Gestion de déchets.

Différentes typologies des conteneurs pour une correcte gestion des déchets, portes ou tiroirs avec ouverture push ou avec poignée.



**Waschbeckenschrank H723 L600 und Öffnungssystem Meuble lavabo H723 L600 et typologie d'ouverture**

**DE/CO**  
Doppelter Abfallkorb aus verchromt Metall.  
*Poubelle double en acier chrome.*

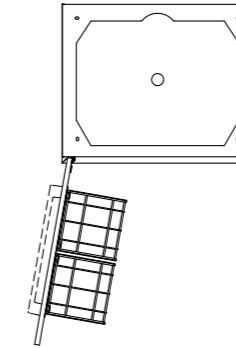
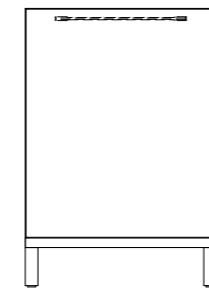

**DE/CO2**  
Schublade H723 L600 mit 2 Plastik Behälter.  
*Tiroir H723 L600 mit 2 conteneurs en plastique.*

**DE/CO3**  
Schublade H723 L600 mit 3 Plastik Behälter.  
*Tiroir H723 L600 mit 3 conteneurs en plastique.*

**DE/CO2C**  
Schublade H723 L600 mit 2 Plastik Behälter und Behälter für Schneidstoff.  
*Tiroir H723 L600 mit 2 conteneurs en plastique et conteneur pour aiguille.*

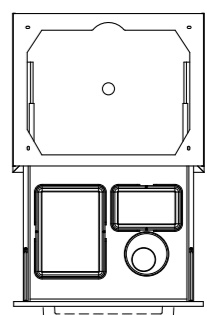
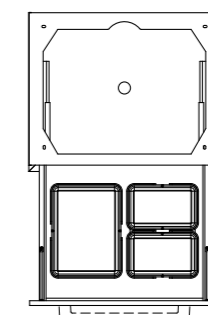
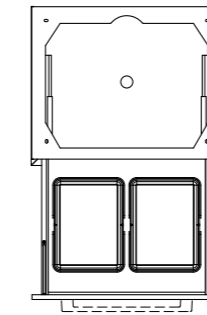
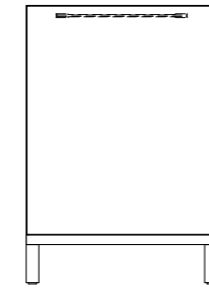

**Waschbeckenschrank H517 L600 und Öffnungssystem Meuble lavabo H517 L600 et typologie d'ouverture**

**DE/CO2B**  
Schublade H517 L600 mit 2 Plastik Behälter.  
*Tiroir H517 L600 mit 2 conteneurs en plastique.*

**DE/CO1B-V-C**  
Schublade H517 L600 mit Behälter, Schneidstoffe und Schwamm Behälter.  
*Tiroir H517 L600 avec conteneur et conteneur pour aiguilles et pour éponges.*

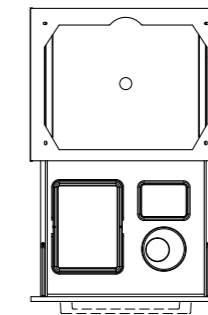
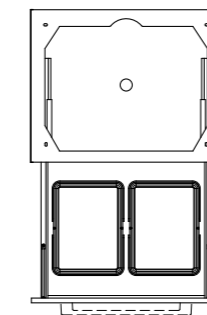
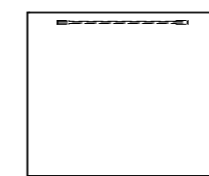

**Waschbeckenschrank H517 L450 und Öffnungssystem Meuble lavabo H517 L450 et typologie d'ouverture**

**DE/CO1B-C**  
Schublade H723 L450 mit 1 Plastik Behälter und Behälter für Schneidstoff.  
*Tiroir H723 L450 mit 1 conteneur en plastique et conteneur pour aiguille.*

**ABFALLEIMER**  
Verschiedene Typologie von Behälter für eine korrekte Leitung von Müll, Türen oder Schubladen mit eine einfacher Öffnung. Verchromter Abfallträger in Rundenisen, oder Schublade mit Pappkarton für speziell Müll, Behälter für Schneide und Nadeln in der Tür eingesteckt.

**POUBELLE DES DECHETS**  
*Différentes typologies des conteneurs pour une correcte gestion des déchets, portes ou tiroirs qui peuvent être ouverts aussi quand vous avez les mains occupées, poubelle en acier tiges ou tiroirs pour boite déchets spéciaux, conteneurs pour aiguilles et tranchant mis à l'intérieur de la porte.*

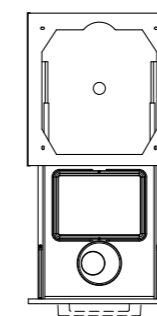
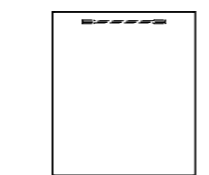



# Unendlichen Möglichkeiten.

Schubladen aus lackiertem Metall im verschiedenen Maße mit Vollauszug, ausgestattet mit Einsätzen aus ABS+PMMA, die vielfältige Kombinationen von innere Unterteilungen für jede Sache anbieten.

# Possibilités infinies.

Tiroirs en métal laqué de différentes dimensions à extraction totale, organisée avec plateaux en ABS+PMMA qui offrent diverses combinaisons de subdivision interne pour chaque chose.

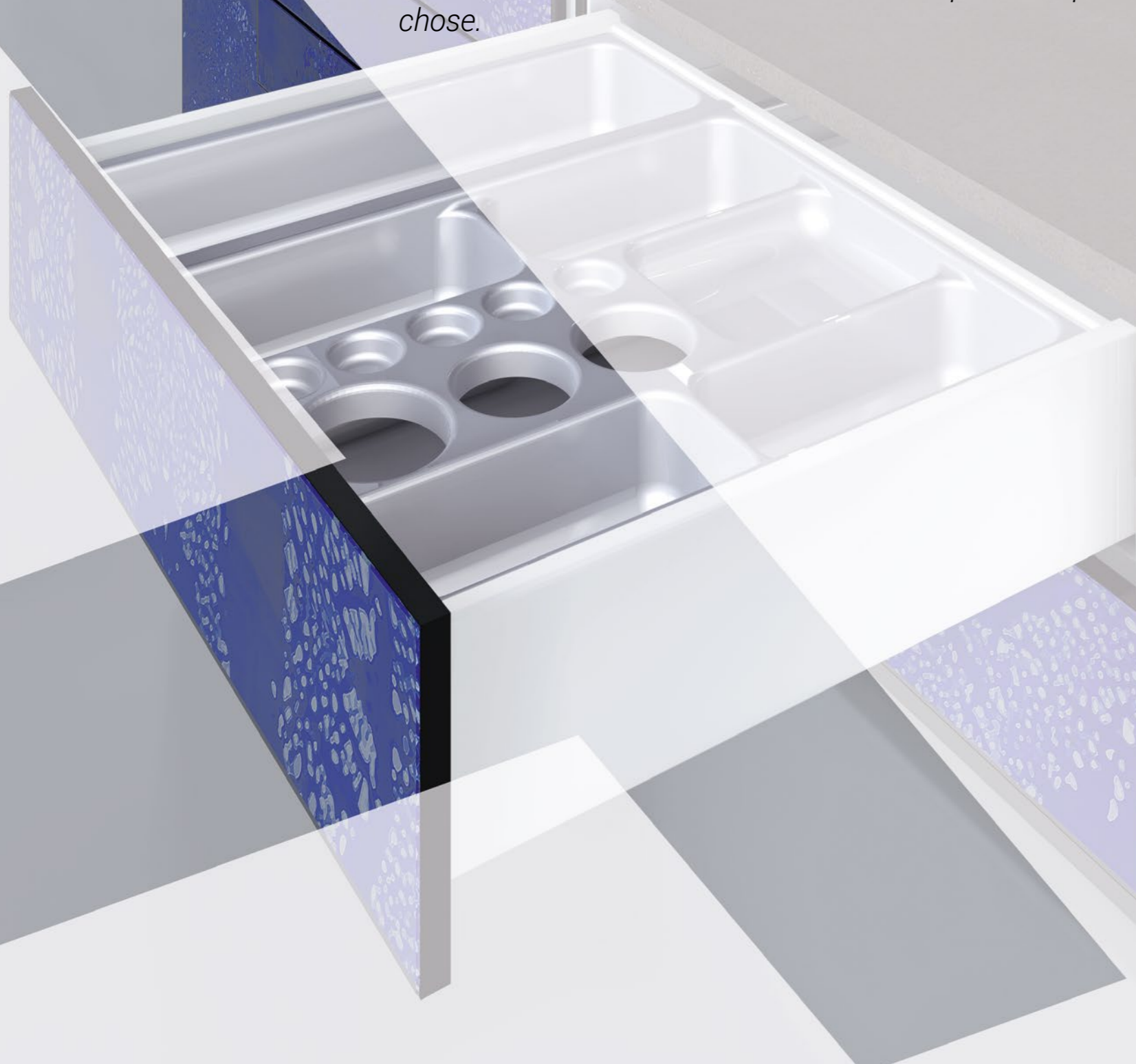

## Typologie und Maße der Schubladen / Typologie et dimension des tiroirs

### L 450 mm

**A** Schublade **A** für Schrank 450 mm.  
Tiroir **A** pour meuble de 450 mm.

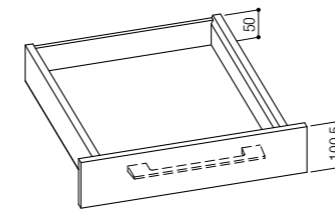

**B** Schublade **B** für Schrank 450 mm.  
Tiroir **B** pour meuble de 450 mm.

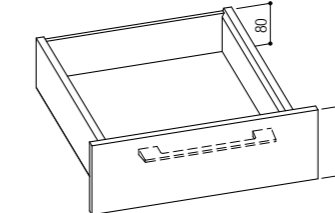

**C** Schublade **C** für Schrank 450 mm.  
Tiroir **C** pour meuble de 450 mm.

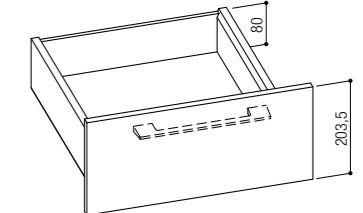

### L 600 mm

**A** Schublade **A** für Schrank 600 mm.  
Tiroir **A** pour meuble de 600 mm.

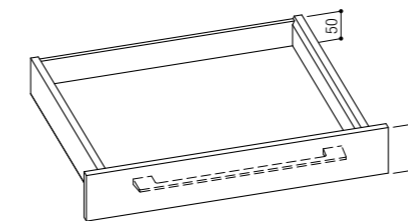

**B** Schublade **B** für Schrank 600 mm.  
Tiroir **B** pour meuble de 600 mm.

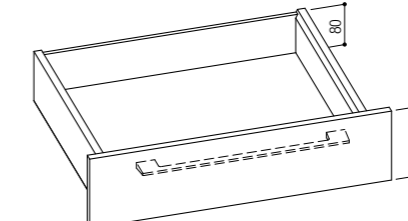

**C** Schublade **C** für Schrank 600 mm.  
Tiroir **C** pour meuble de 600 mm.

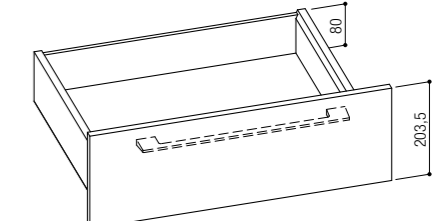

### L 900 mm

**A** Schublade **A** für Schrank 900 mm.  
Tiroir **A** pour meuble de 900 mm.

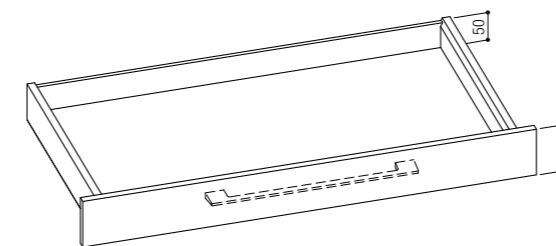

**B** Schublade **B** für Schrank 900 mm.  
Tiroir **B** pour meuble de 900 mm.

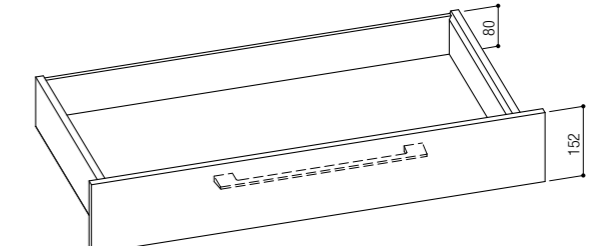

**C** Schublade **C** für Schrank 900 mm.  
Tiroir **C** pour meuble de 900 mm.

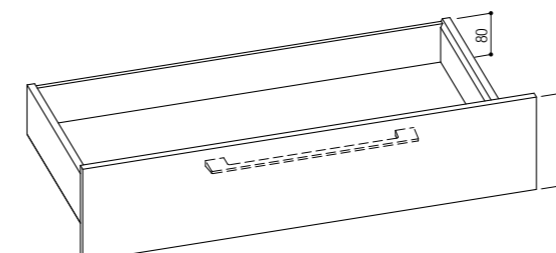



**Form und Dimension von Schubladeneinsätze / Formes et dimensions des plateaux des tiroirs**

**SCHUBLADENEINSÄTZE**

Schubladen aus lackiertem Metall in verschiedene Maße mit Vollauszug, große Fassungsvermögen. Es ist möglich verschieden Einsätze, die zusammesetzbar sind, für jede Schubladen zu entscheiden; eine perfekte innere Einrichtung.

Schublade H50  
Tiroir H50

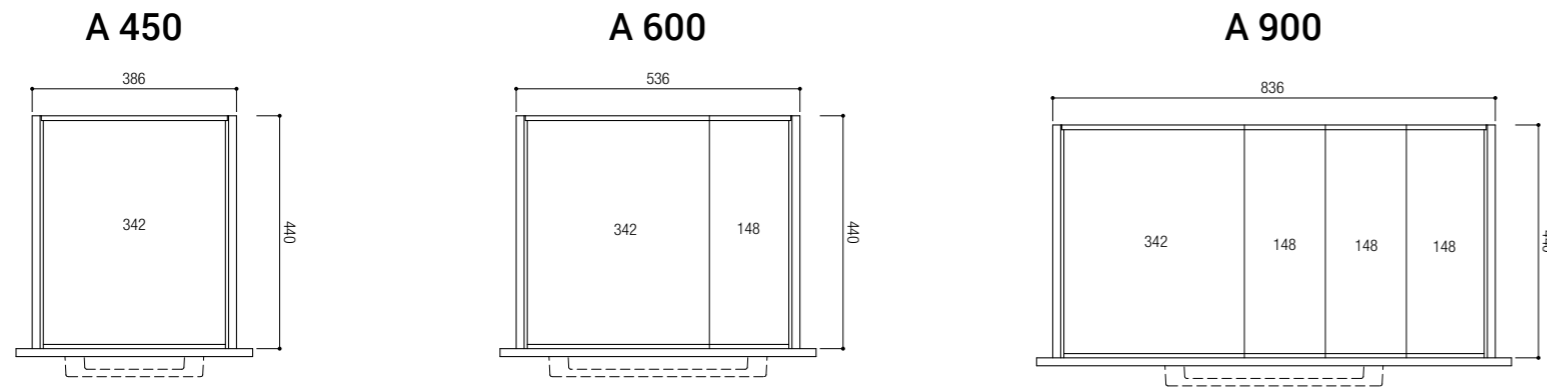

Einsätze Dimension 342 / Dimension plateaux 342

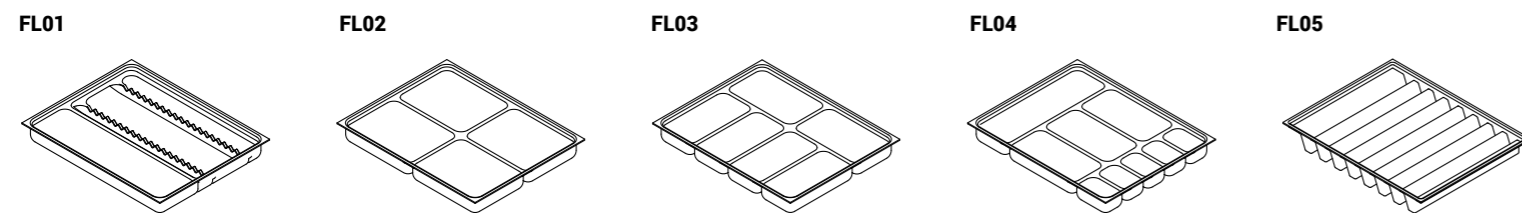

Einsätze Dimension 148 / Dimension plateaux 148

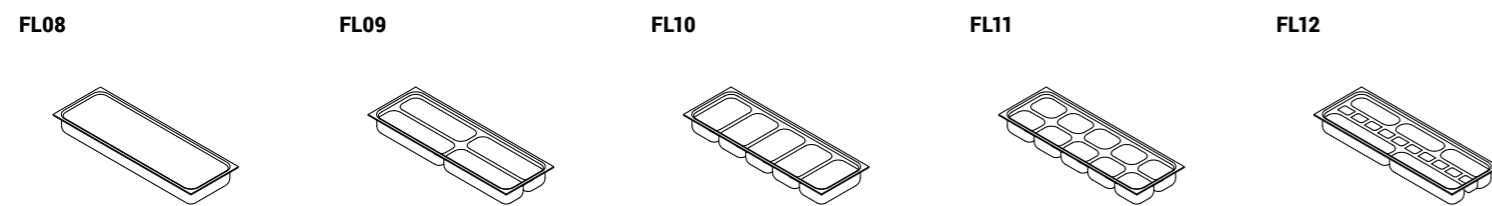

**Form und Dimension von Schubladeneinsätze / Formes et dimensions des plateaux des tiroirs**

**PLATEAUX POUR TIROIR**

Tiroirs en métal laqué de différentes dimensions à extraction totale, grande capacité. Possibilité de configurer dans chaque tiroir les diverses plateaux qui sont componible, pour une parfaite organisation interne.

Schublade H80  
Tiroir H80

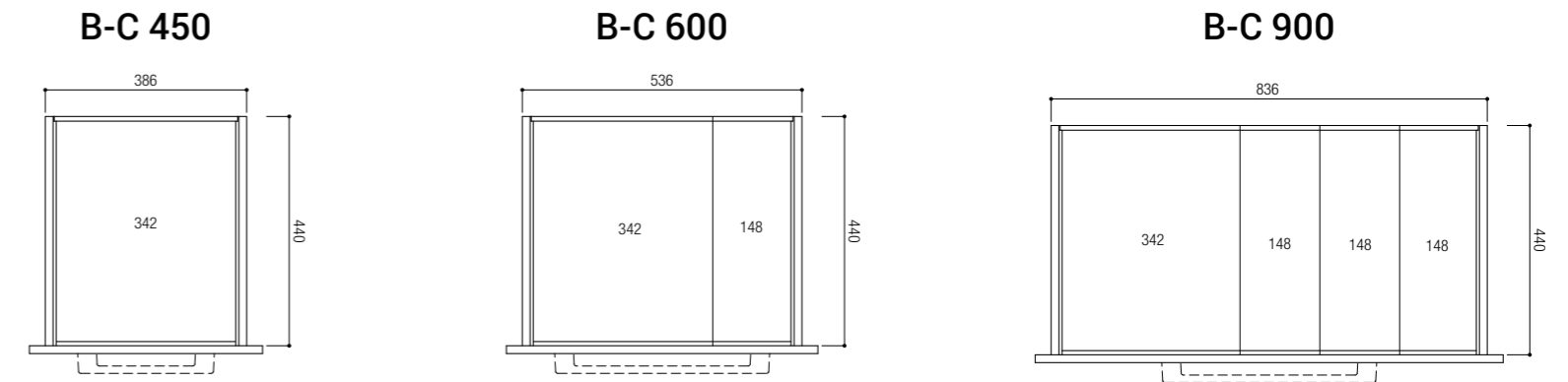

Einsätze Dimension 342 / Dimension plateaux 342

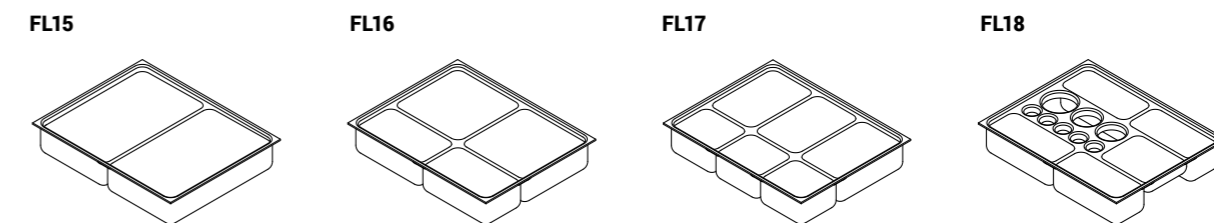

Einsätze Dimension 148 / Dimension plateaux 148

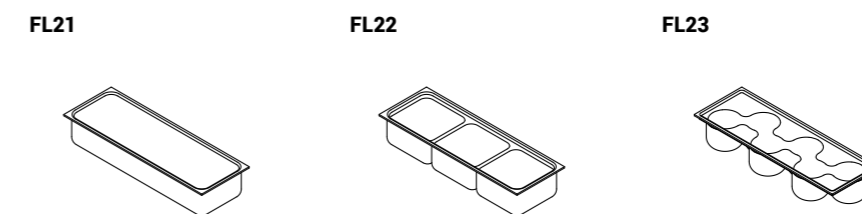



# Multiplizieren Sie Ihren Räumen.

Eine Kombination von Lösungen, die den inneren Platz von Hängeschrank in wertvoll Organisation und Optimierung von dem Platz umwandeln.

# Multipliez vos espaces.

Une combinaison des solutions qui transforment l'espace interne du meuble dans opportunité d'organisation et optimisation de l'espace.



### HÄNGEVITRINE MIT RAHMEN

Hängevitrine 1200 mm lang mit Kipptür und Rahmen aus Edelstahl für Steril Tabletten.

### MEUBLE HAUT AVEC CADRE

Meuble haut longueur 1200 mm avec porte à battant et cadre en acier inoxydable pour plateaux stériles.

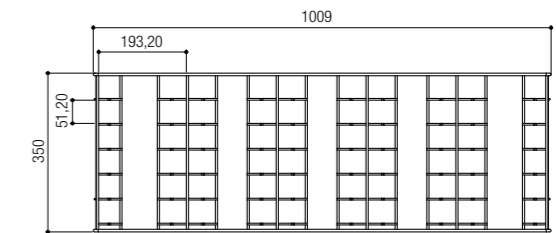

### HÄNGEVITRINE MIT FACHBÖDEN

Hängevitrine 450-600-900-1200 mm lang mit Kipptür, mit zwei Metall verstellbarer Fachböden.

### MEUBLE HAUT AVEC ETAGERES

Meuble haut longueur 450-600-900-1200 mm avec porte à battant complet de deux étagères en métal réglable.

FL31

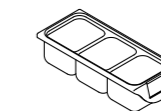

FL32

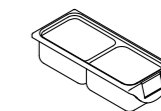

FL33

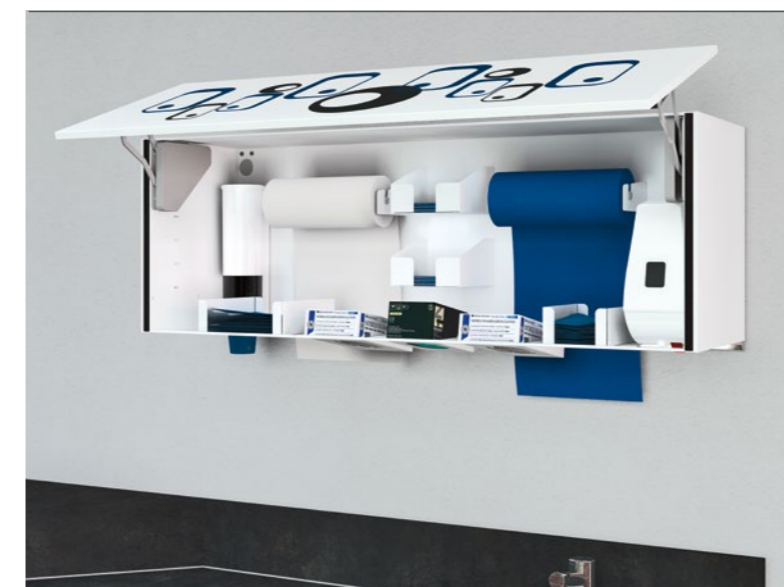
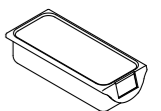

### EINWEGMATERIAL HÄNGEVITRINE

Einwegmaterial Hängevitrine 1200 mm lang mit Kipptür. Die Materialien können verwendet werden auch wenn der Tür geschlossen ist. Konfiguration rechts und links.

### MEUBLE HAUT DISTRIBUTEUR

Meuble haut distributeur longueur 1200 mm avec porte battant, étudié pour faciliter l'utilisation des matériaux jetable aussi quand la porte est fermée. Configuration interne droite et gauche.

Maximum Dimension Handschuhe-Schachtel Maximum dimension boîte pour gants	123 x 240 mm
Maximum Dimension Mundschutz-Schachtel Maximum dimension boîte pour protège-dents	100 x 190 mm
Fassungsvermögen von Glase 10 cl Contenance avec verres 10 cl	60 circa
Maximum Dimension Rolle Maximum dimension rouleau	250 x ø120 mm
Maximum Dimension Kanüle Maximum dimension canule	145 mm
Fassungsvermögen Spender Contenance distributeur	1 l
Maximum gebogen Umhang Maximum dimension pèlerine fléchi	180 x 140 mm
Maximum Dimension Serviette Maximum dimension serviette	205 x 205 mm



# Persönlich gestalten mit Ihre Stil.

Dekorationen auf der Tür der Hängevitrine von 120. Ein Überblick wo sie können die beste Lösung entscheiden, um einen Gesamteffekt zu beleben.

## Personnaliser avec votre style.

*Décors sur la porte de la vitrine de 120, une panoramique où vous pouvez décider quelle ligne satisfait votre gout, choisi pour mouveementer l'effet complessif.*



### DEKORATIONEN HÄNGEVITRINE

Durch Digitaldruck aufgebrachtes Bild, mit einem Schutzlack überzogen. In dieser Art ist der Bild haltbar wegen der Reinigung. Der Bild kann auch persönlich sein, mit einem gegebenen File.

### DÉCORS MEUBLE HAUT

*Décor meuble haut avec image appliquées avec imprimé digital et peinture protective pour rendre l'image résistant au nettoyage. Elle peut être personnalisée aussi avec fichier fourni par le client.*



Die möglichen Varianten der Farbe in gedruckten Dekoren finden Sie im Katalog **Colours collection 2.015**  
*Les possibles variantes de couleurs dans le décor empreint sont consultables dans le catalogue **Colours collection 2.015**.*



Es ist möglich die Dekoration personalisieren, mit einem personell hochauflösend File geeignet für den Ausdruck.  
*Est possible personnaliser le décor donnant un file en haut résolution adapte pour l'empreinte.*

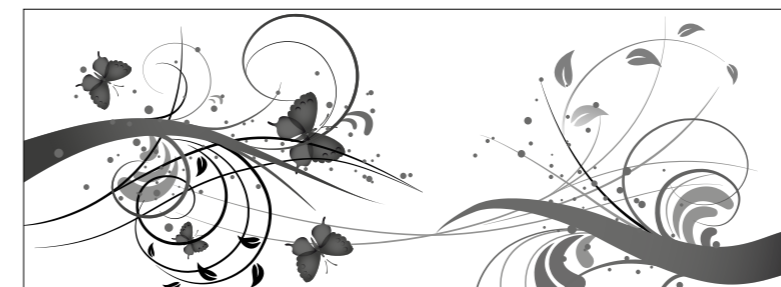

FARFALLE

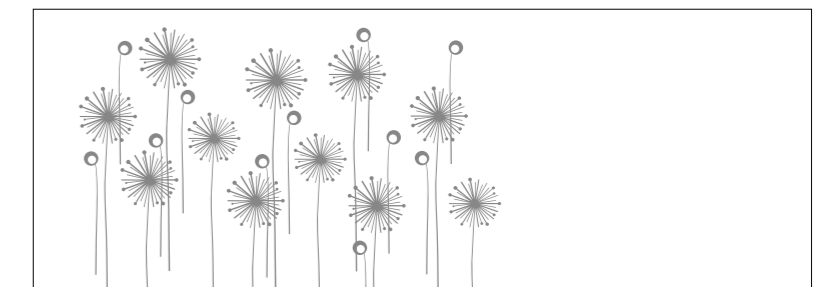

DENTE DI LEONE



FLOREALE

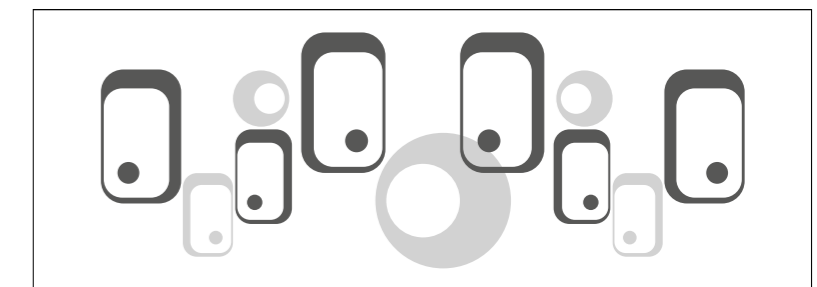

GEOMETRICO



# Zusammen wachsen.

Dekorationen auf die Fronten des Schrankes um Kinder zu überraschen.  
Die Zeichnungen von Schränke einrichten ein Platz, wo zusammen arbeiten.

# Grandir ensemble.

*Décors sur les façades des meubles pour surprendre les enfants, les dessins de meuble décor une ambientation où travailler ensemble.*

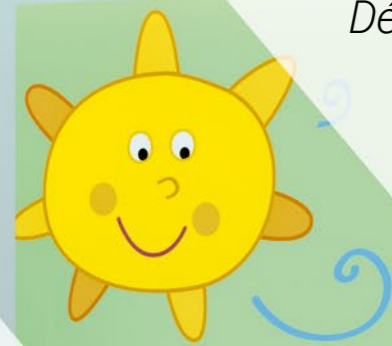

SAVANA



MARE



FATTORIA

### DEKORATIONEN KINDER

Durch Digitaldruck aufgebrachtes Bild, mit einem Schutzlack überzogen. In dieser Art ist der Bild haltbar wegen der Reinigung. Der Bild kann gemäß de Zusammensetzung angepasst sein.

### DÉCOR ENFANT

*Décor meuble haut avec image appliquées avec imprimé digital et peinture protective pour rendre l'image résistant au nettoyage. Elle peut être adaptée selon la configuration de la composition.*



Es ist möglich die Zeichnung personalisieren gemäß die Konfiguration von die angefragten Zusammensetzungen.  
*Est possible personnaliser l'image selon la configuration de la composition demandée.*



## Eine Lösung für Sie.

Dekoration Fashion auf der Glas Fronten; es ist möglich die Farbe und Konfiguration von die Zusammensetzung nach Ihre Bedarf entschieden.

## Une solution pour vous.

*Décor fashion sur les façades en verre; est possible choisir la couleur et la configuration de la composition que vous préférez pour satisfaire vos exigences.*

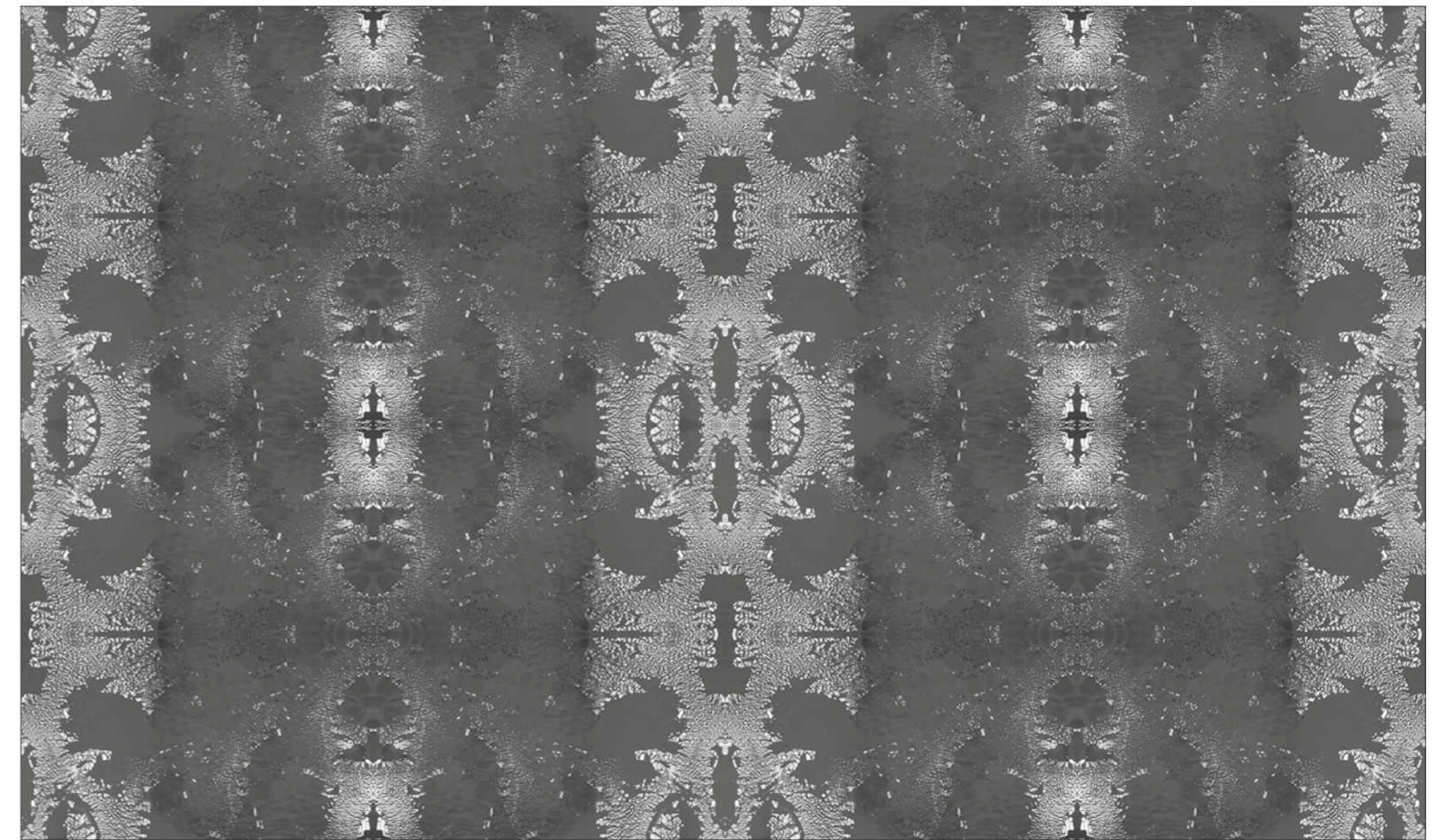

### DEKORATIONEN FASHION

Durch Digitaldruck aufgebracht Bild in der hintere Seite von Glas. Ein Sicherheitsfilm aus Polyester wird gestellt um Haltbarkeit zu steigen. In der Falle vom einen Abbruch halten die Glassplitter auf. Der Bild kann gemäß der Zusammensetzung angepasst sein, innerhalb die maximal Dimension von dem File.

### DÉCOR FASHION

*Décor meuble haut avec image appliquée avec imprimé digital dans le côté postérieur du verre. Une pellicule de sécurité en polyester augmente la résistance du verre et en cas de rupture retenir les éclats. L'image peut être adaptée selon la configuration de la composition restant entre la dimension maximum du fichier.*



Maximale Größen für Dekordrucks 4783 x 2845 mm  
Die möglichen Varianten der Farbe in gedruckten Dekoren finden Sie im Katalog **Colours Collection 2.015**.  
*Maximum mesure pour empreinte le décor 4783 x 2845 mm*  
*Les possibles variantes de couleurs dans le décor empreint sont consultables dans le catalogue **Colours Collection 2.015**.*



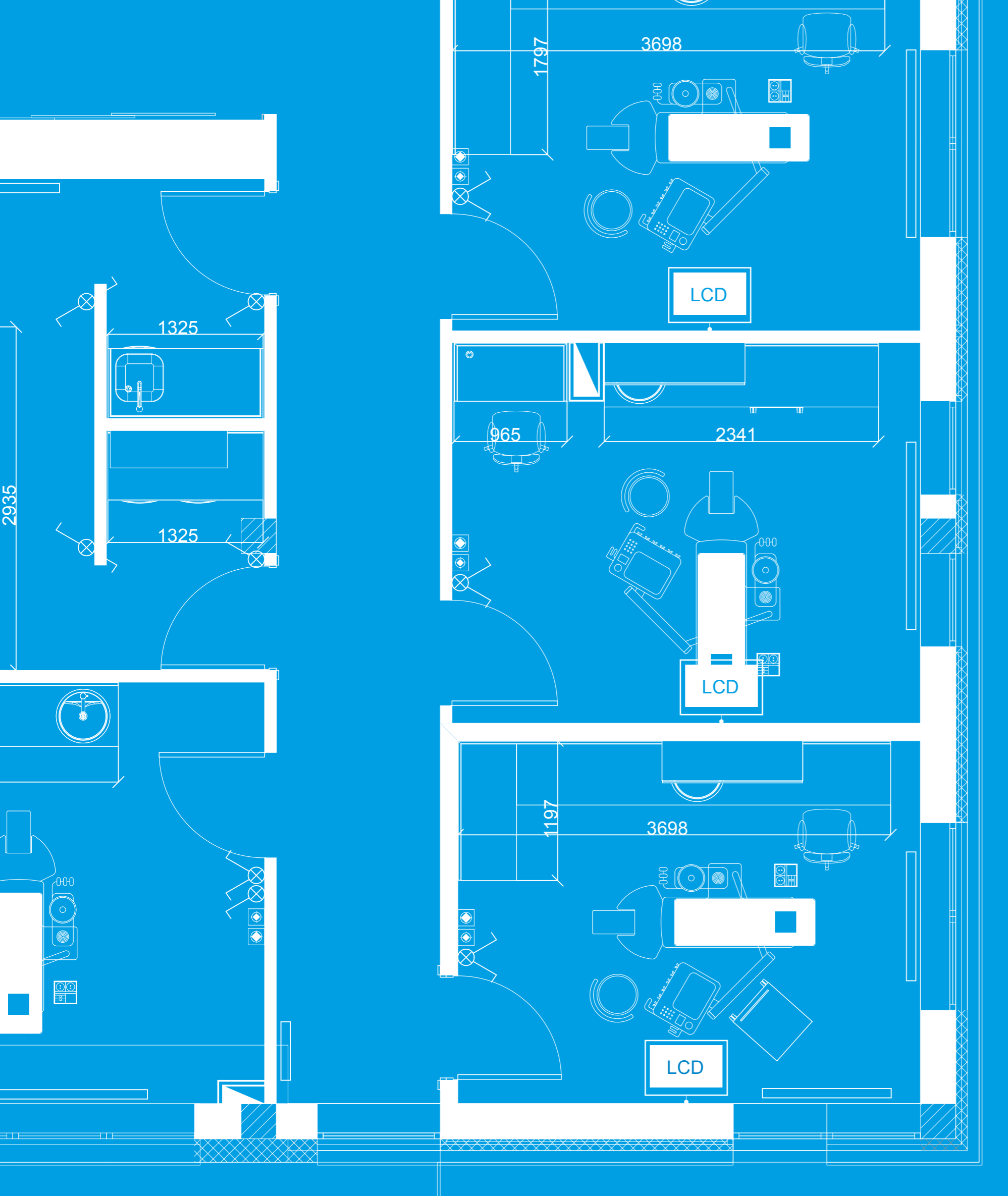

## Setzen Sie Ihren Räumen.

Decus Linie ermöglicht es Ihnen, Einrichtungslösungen mit einer Reihe von Elemente, die zu komponieren und zu zersetzen, bis Sie die richtige Lösung für die technischen Anforderungen und den verfügbaren Platz finden kann.

## Adaptez vos espaces.

*La ligne Decus vous permet de créer des solutions d'ameublement grâce à une gamme des éléments qui peuvent être composés et décomposés jusqu'au trouver la solution plus adaptée à vos exigences techniques et aux espaces disponibles.*

## Anleitung für Ihr Projekt.

Die Pläne der Modelle zeigen die Dimensionen von einzelnen Einheiten für den Anlagenbau. Mit diesen Informationen ist es möglich den Anlagenbau schon während der Planung zu rüsten.

## Guide au projet.

*Les schémas des modèles indiquent les dimensions de chaque module pour la connexion de l'installation. Avec ces informations les installations peuvent être déjà préparées pendant le projet.*

## Integrierte Simulation.

Beispielen von Zusammensetzungen, Grund- Anlagenbau Positionierung, die kann je nach technische-funktionelle Bedürfnisse oder Einrichtungen verändern.

## Simulation intégrée.

*Configuration avec exemples de compositions, position des installations de base qui peut changer selon les appareillages ou les exigences techniques-fonctionnelles.*



**SCHRÄNKE MODELL**

Eine Bandbreite von zusammensetzbare Elementen für jeden Bedarf. Alle können an der Wand fixiert oder auf Füße ausgehalten.

**MODELE DES MEUBLES**

Une gamme d'éléments componibles apte pour toutes les exigences modernes, tous peuvent être fixé au mur ou soutenu d'un cadre avec pieds.

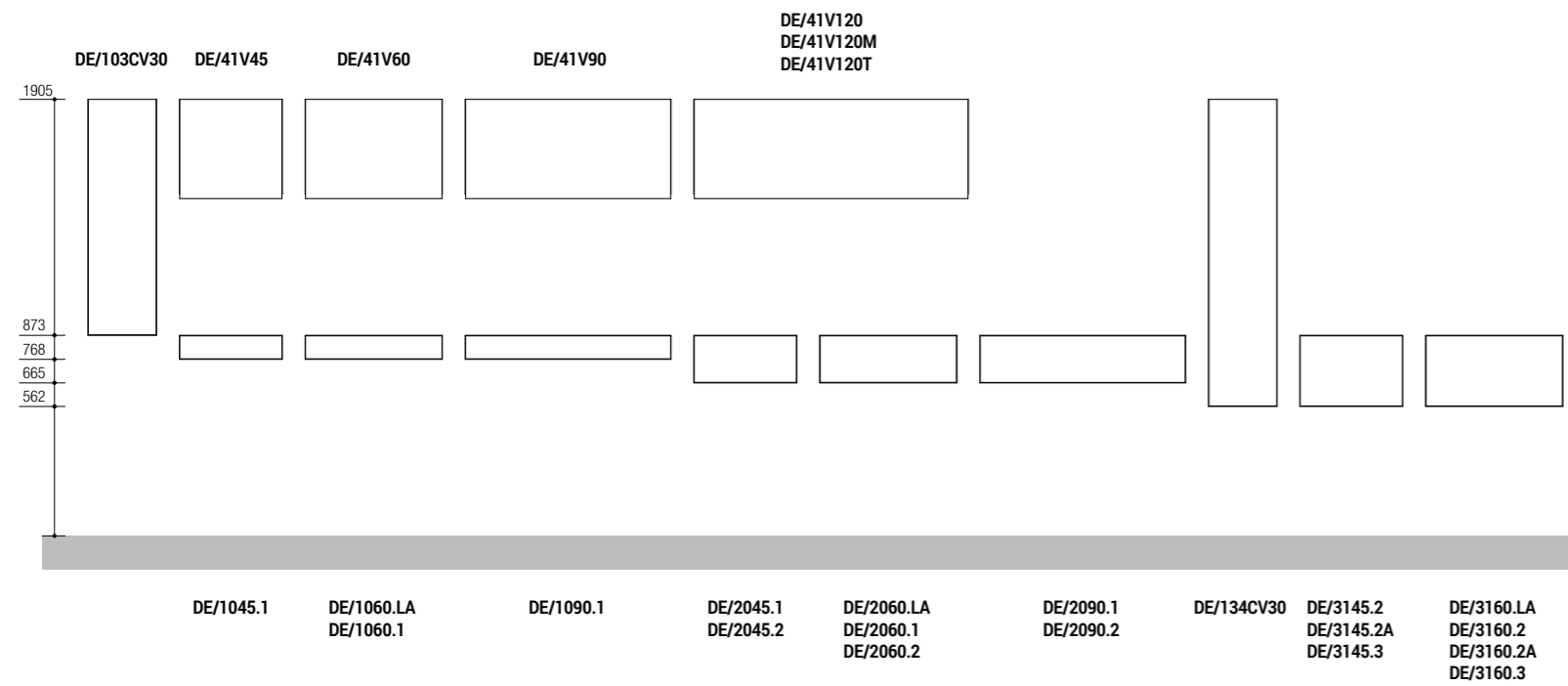

**Schränke**

Höhe 105-208-311-517-723 mm  
Tiefe 502 mm self-closing 504 mm push

**Meubles**

Hauteur 105-208-311-517-723 mm  
Profondeur 502 mm self-closing 504 mm push

**Hängeschränke**

Höhe 414-1032-1343 mm  
Tiefe 362 mm

**Meubles hauts**

Hauteur 414-1032-1343 mm  
Profondeur 362 mm

**Rollschränke**

Höhe 766 mm  
Tiefe 502-504 mm

**Meubles à roulettes**

Hauteur 766 mm  
Profondeur 502-504 mm

**Saulenschränke**

Höhe 1032-1343 mm  
Tiefe 502-504 mm

**Meubles à colonne**

Hauteur 1032-1343 mm  
Profondeur 502-504 mm

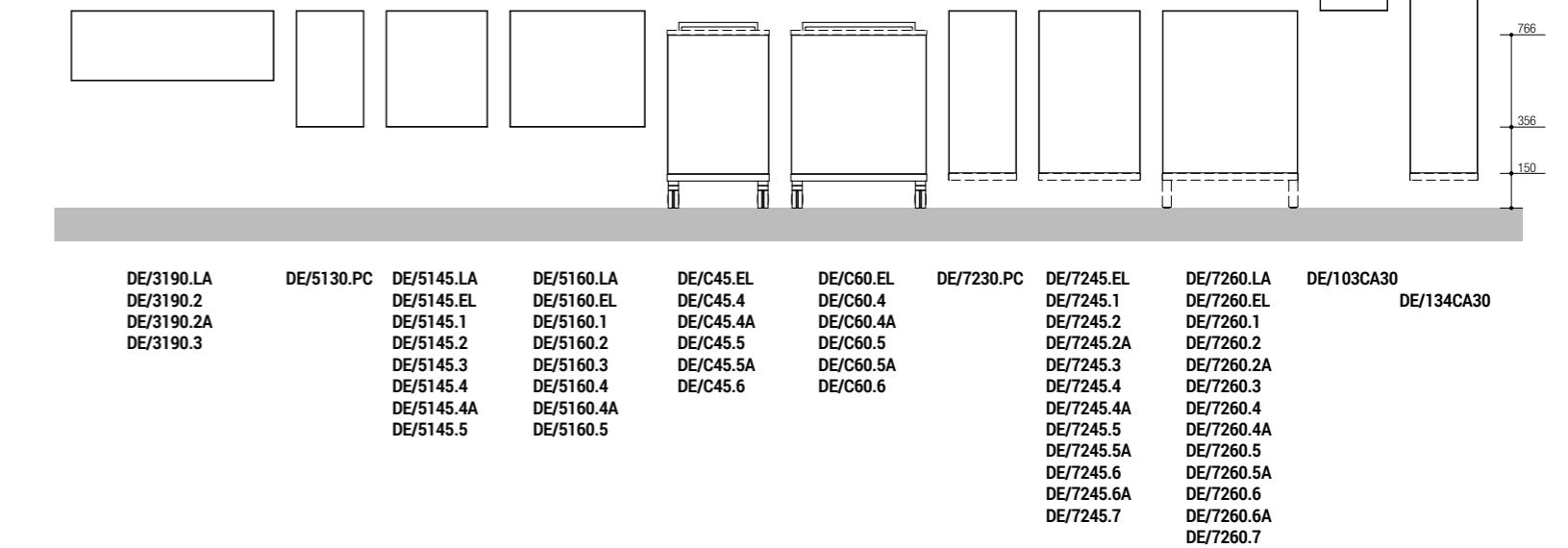



**Anlagenbau Positionierung im Waschbeckenschrank.**  
*Schéma de position des installations dans le meuble lavabo.*

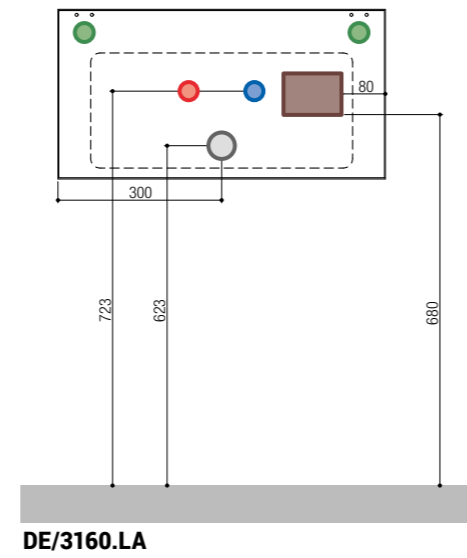
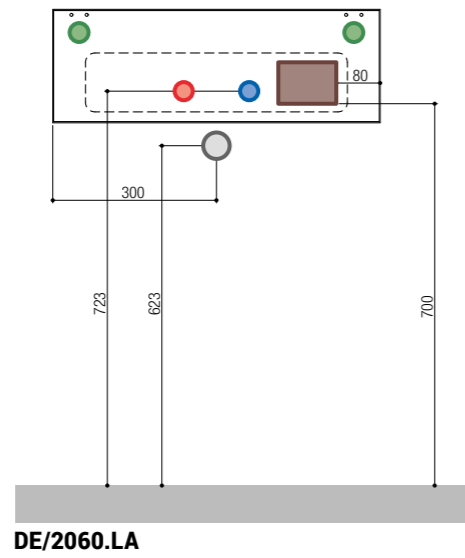
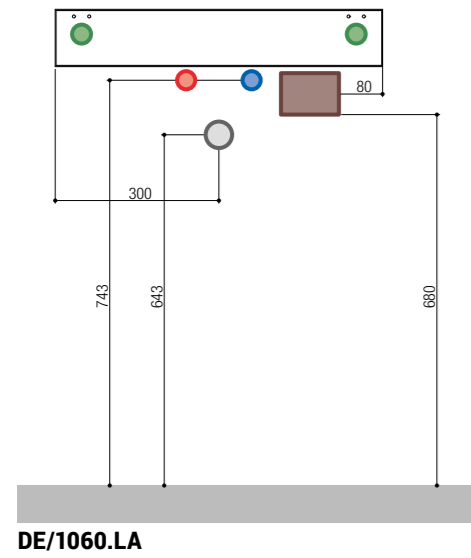

**Anlagenbau Positionierung im Waschbeckenschrank.**  
*Schéma de position des installations dans le meuble lavabo.*

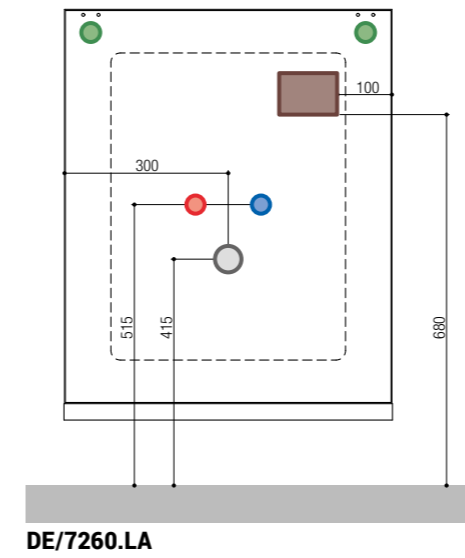

**Anlagenbau Positionierung im Computer Schrank.**  
*Schéma de position des installations dans le meuble pour ordinateur.*

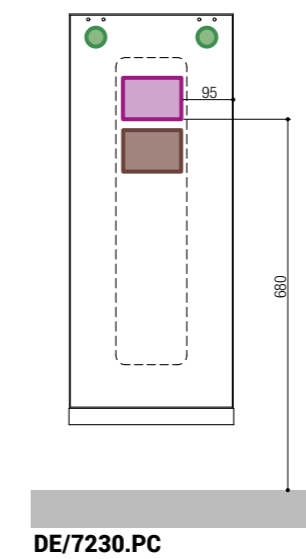
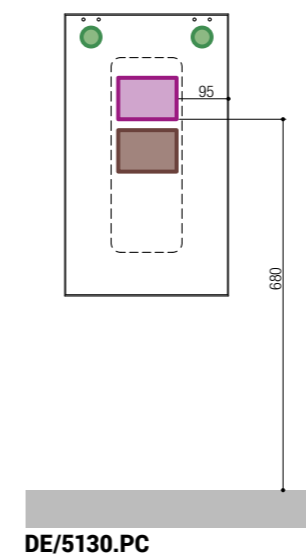
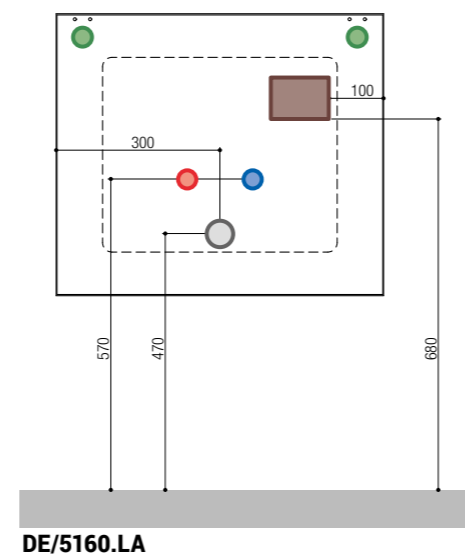
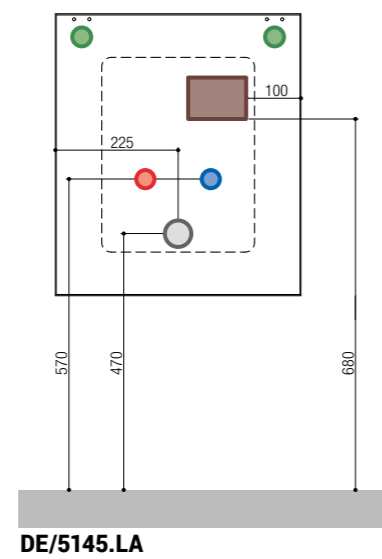
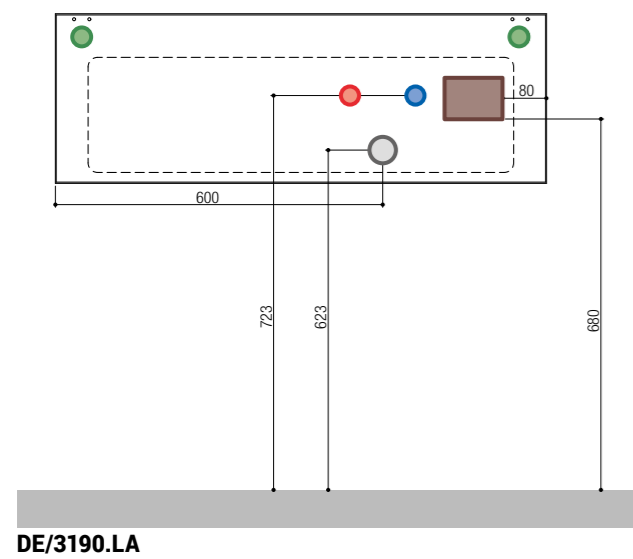

**Farben / Légende de couleur**

○ Wasserablauf Evacuation de l'eau	● Kaltwasser Eau froide	● Heißwasser Eau chaude	● Triebkraft Motrice	● Beleuchtung Illumination	● Daten Données	● Wandbügel Crochets de suspension
---------------------------------------	----------------------------	----------------------------	-------------------------	-------------------------------	--------------------	---------------------------------------

**Farben / Légende de couleur**

○ Wasserablauf Evacuation de l'eau	● Kaltwasser Eau froide	● Heißwasser Eau chaude	● Triebkraft Motrice	● Beleuchtung Illumination	● Daten Données	● Wandbügel Crochets de suspension
---------------------------------------	----------------------------	----------------------------	-------------------------	-------------------------------	--------------------	---------------------------------------



Beispiele von Anlagenbau Simulation für Praxis.  
 Exemple de simulation d'installation à réaliser pour une composition cabinet.

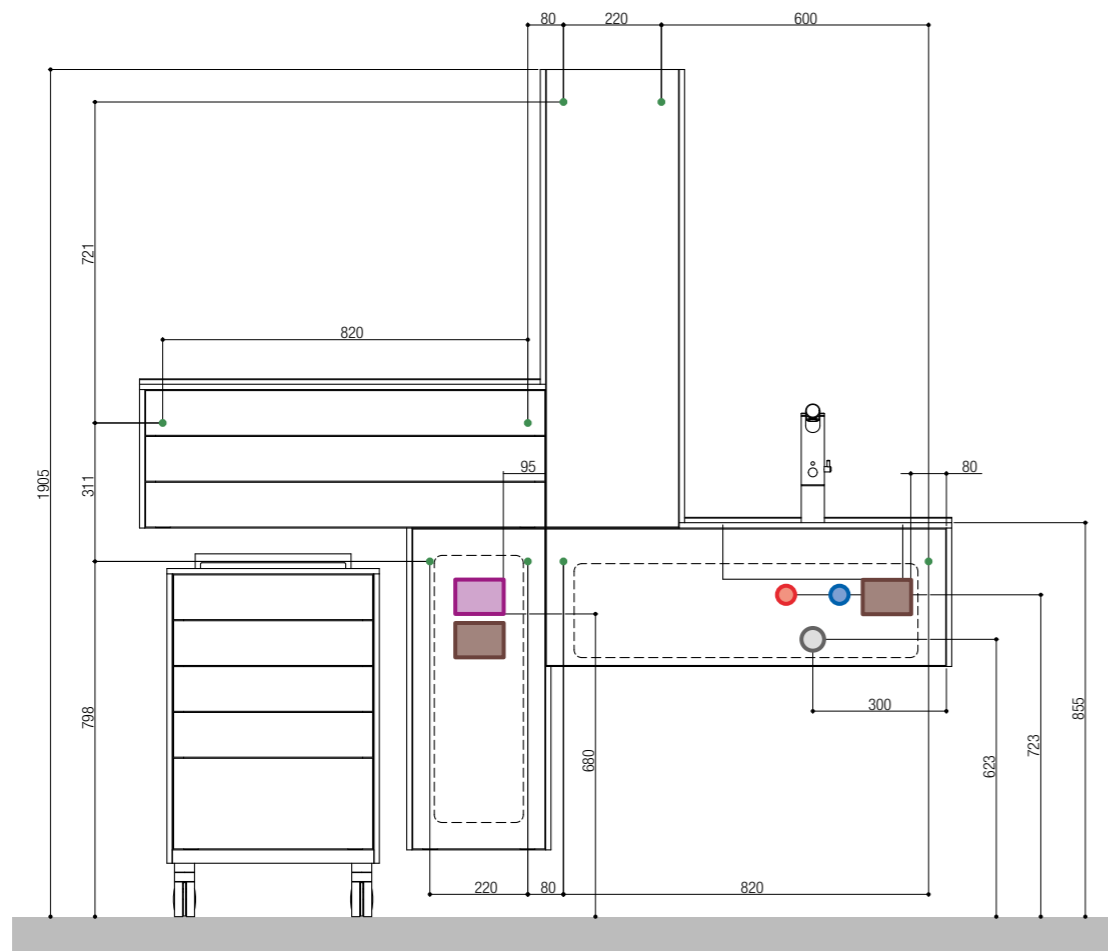

Farben / Légende de couleur

- Wasserablauf / Evacuation de l'eau
- Kaltwasser / Eau froide
- Heißwasser / Eau chaude
- Triebkraft / Motrice
- Beleuchtung / Illumination
- Daten / Données
- Wandbügel / Crochets de suspension

Beispiele von Anlagenbau Simulation für Praxis.  
 Exemple de simulation d'installation à réaliser pour une composition cabinet.

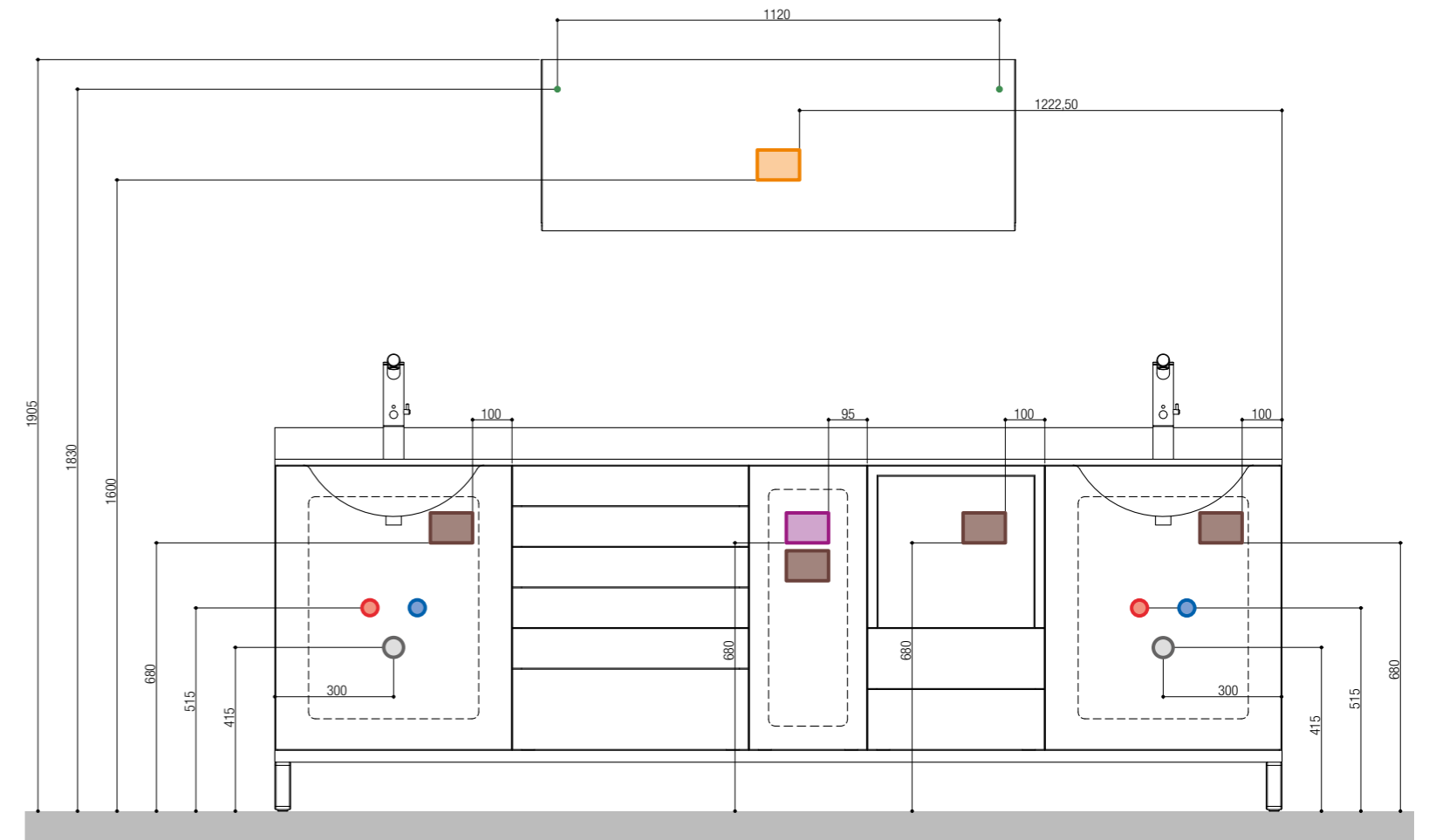

Farben / Légende de couleur

- Wasserablauf / Evacuation de l'eau
- Kaltwasser / Eau froide
- Heißwasser / Eau chaude
- Triebkraft / Motrice
- Beleuchtung / Illumination
- Daten / Données
- Wandbügel / Crochets de suspension



Beispiele von Anlagenbau Simulation für Praxis.  
Exemple de simulation d'installation à réaliser pour une composition cabinet.

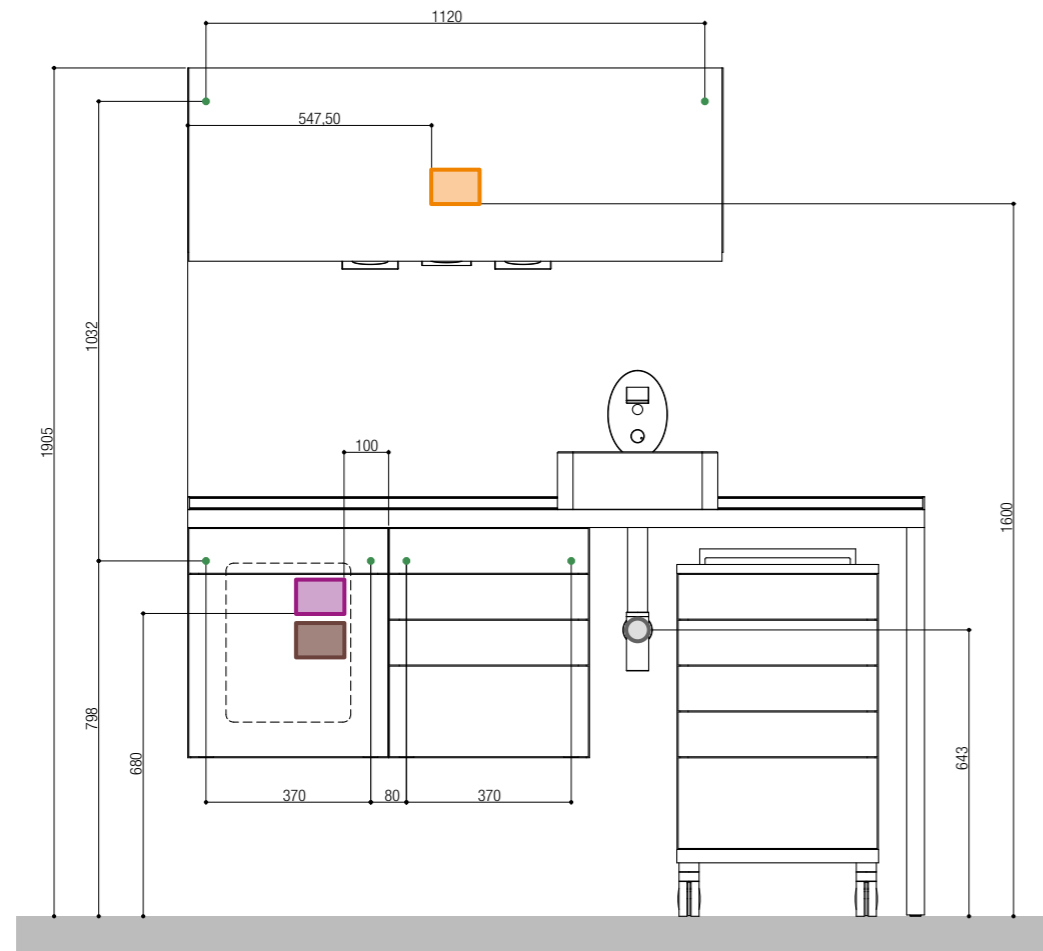

Farben / Légende de couleur

- Wasserablauf / Evacuation de l'eau
- Kaltwasser / Eau froide
- Heißwasser / Eau chaude
- Triebkraft / Motrice
- Beleuchtung / Illumination
- Daten / Données
- Wandbügel / Crochets de suspension

Beispiele von Anlagenbau Simulation für Praxis.  
Exemple de simulation d'installation à réaliser pour une composition cabinet.

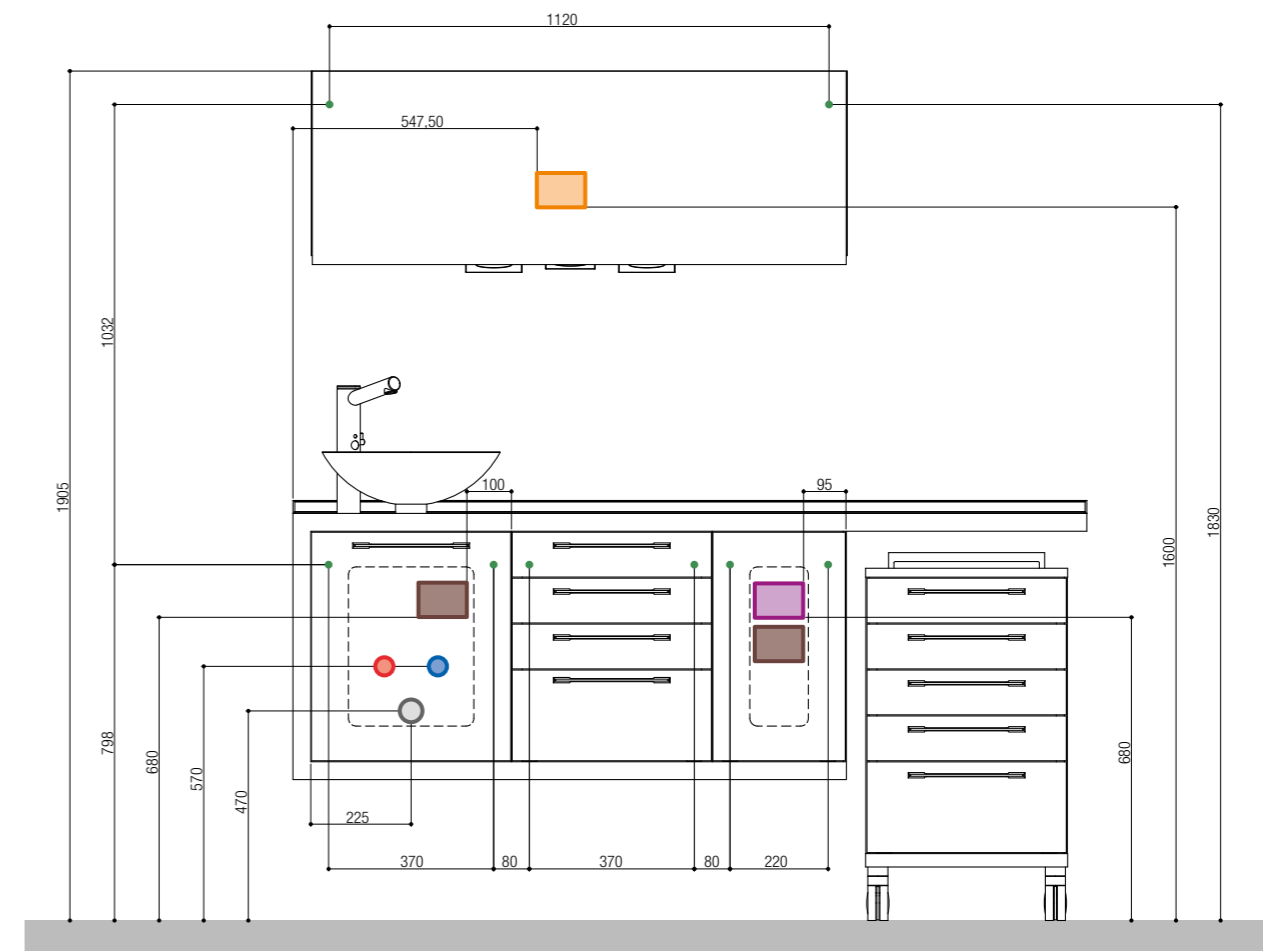

Farben / Légende de couleur

- Wasserablauf / Evacuation de l'eau
- Kaltwasser / Eau froide
- Heißwasser / Eau chaude
- Triebkraft / Motrice
- Beleuchtung / Illumination
- Daten / Données
- Wandbügel / Crochets de suspension



Beispiele von Anlagenbau Simulation für Praxis.  
Exemple de simulation d'installation à réaliser pour une composition cabinet.

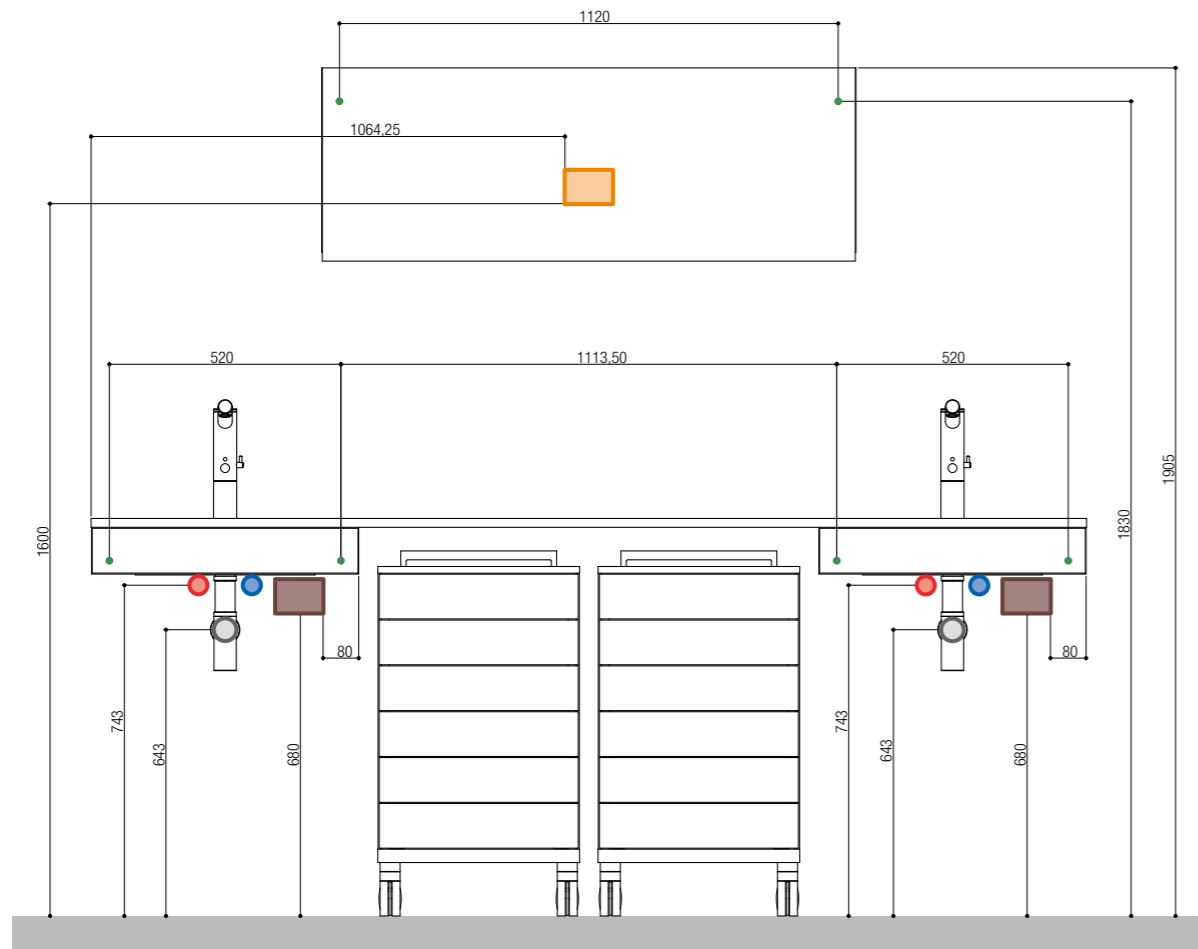

Farben / Légende de couleur

- Wasserablauf / Evacuation de l'eau
- Kaltwasser / Eau froide
- Heißwasser / Eau chaude
- Triebkraft / Motrice
- Beleuchtung / Illumination
- Daten / Données
- Wandbügel / Crochets de suspension

Beispiele von Anlagenbau Simulation für Praxis.  
Exemple de simulation d'installation à réaliser pour une composition cabinet.

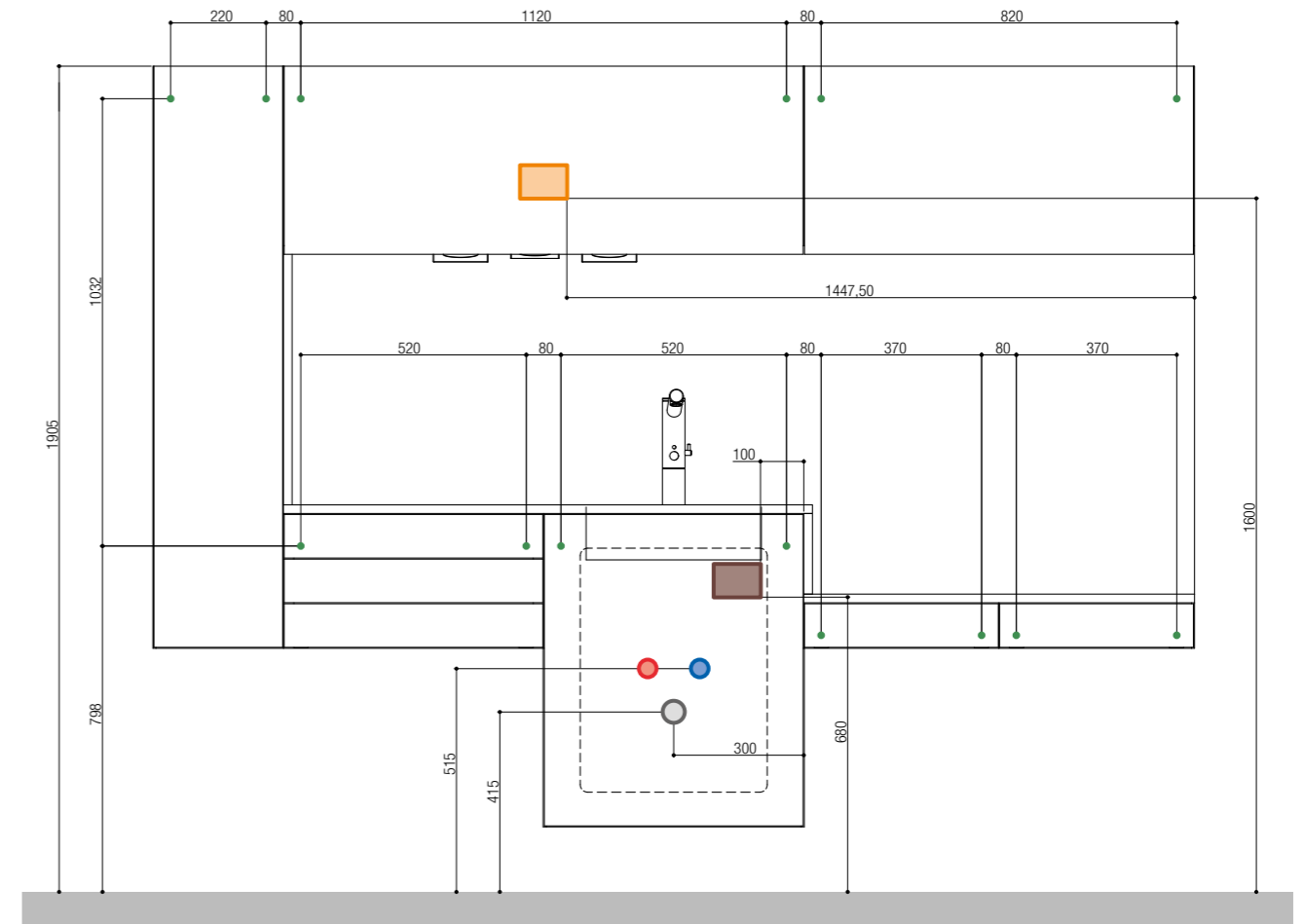

Farben / Légende de couleur

- Wasserablauf / Evacuation de l'eau
- Kaltwasser / Eau froide
- Heißwasser / Eau chaude
- Triebkraft / Motrice
- Beleuchtung / Illumination
- Daten / Données
- Wandbügel / Crochets de suspension





MOBILI METALLICI

EC - Declaration of conformity  
Dichiarazione di conformità con le norme CE  
EG - Konformitätserklärung  
CE – Déclaration de conformité  
Prohlášení o shodě s normami ES  
Declaración de Conformidad de la CE

**STYL FRIGO s.n.c.**

Via Luigi Galvani 8/10  
33083 CHIONS (PN) ITALY

**Electrified Equipment**

2006/95/EC  
2004/108/EC

EC Low Voltage Directive  
EMC Directive



We declare that the products manufactured by us to which this statement refers, conform to the essential requirements according to the above mentioned directive.



Dichiariamo che i prodotti da noi fabbricati, a cui si riferisce la presente dichiarazione, sono conformi ai requisiti fondamentali ai sensi delle disposizioni della direttiva summenzionata.



Wir erklären, dass die von uns hergestellten Produkte auf die sich diese Erklärung bezieht, mit den grundlegenden Anforderungen gemäß den Bestimmungen der obigen Richtlinie übereinstimmen.



Nous déclarons que les produits que nous fabriquons, auxquels se réfère cette déclaration, sont conformes aux exigences essentielles selon les dispositions de la directive susmentionnée.



Prohlašujeme, že se námi vyráběné výrobky, na které se vztahuje toto prohlášení, shodují se základními požadavky podle předpisů výše uvedené směrnice.



Por la presente declaramos que los productos que nosotros fabricamos, y a los que hace referencia esta declaración, cumplen los requisitos básicos de conformidad con las disposiciones de la directica arriba mencionada.

Chions  
Effective date 10.6.2011



Manias Giorgio.  
(Legally Authorised Representative)

Design & progetto:  
**Ufficio tecnico Astra**  
www.astrastyl.it

Rendering:  
**Maurizio Burelli**  
maurizio@mause.net

Fotolito:  
**Attilio Schiabel**  
a.schiabel@gmail.com

Testi:  
**Daniele Varelli**  
www.varelli.it

Progetto grafico:  
**Michele Stefanato**  
www.msgrafica.info

Stampa:  
**Lithostampa s.r.l.**  
www.lithostampa.it





MOBILI METALLICI

Via L. Galvani, 8/10 - 33083 Chions (PN)  
Tel. 0039 0434 635210 - Fax 0039 0434 635258  
[www.astrastyl.it](http://www.astrastyl.it) - [info@astrastyl.it](mailto:info@astrastyl.it)

  
**MADE IN ITALY**